



INNOVACIÓN
ESCUELA DE EDUCACIÓN
UNIVERSIDAD ANDRÉS BELLO

3ª edición

Volumen 1



ENTREVISTA A
GONZALO
ILABACA

¿POR QUÉ LA
PEDAGOGÍA?
DANIEL BRAILOVSKY

ENTREVISTA A
SIRO
LÓPEZ

OBJETOS
PEDAGÓGICOS
PARA INNOVAR

Contenidos

01

Pág. 04

Editorial

02

Pág. 06

**Cartas
al
director**

03

Pág. 11

**¿Por qué
la Pedagogía?**

04

Pág. 18

Vamos contando

05

Pág. 29

**Objetos
Pedagógicos**

06

Pág. 36

Arte hoy

07

Pág. 42

Laboratorio de aprendizaje

08

Pág. 51

Las escuelas innovan

09

Pág. 56

Arte y Educación

10

Pág. 59

Diccionario Pedagógico Laboratorio de Aprendizaje

11

Pág. 61

Ideas de Educación

12

Pág. 64

Variedades para innovar

Editorial

Dra. Carmen Gloria Garrido F
Directora de la Escuela de Educación
Directora Laboratorio de Aprendizaje



Hablar de la vida de las escuelas, en todas sus formas, es hablar de escenas donde el amor, el cuidado y la acogida están presentes, donde detenemos el mundo y se crea un lugar (el de la escuela) para pensar, crear y estudiar. Las escuelas propician un espacio que no lo encontramos en ningún lado. Un espacio de acogida, de conversación. Un espacio donde se mueven las visiones y convicciones de cada profesor y estudiante y donde entre todos nos transformamos conviviendo con otros en lo público y lo común.

También es un lugar siempre juzgado al que no se reconoce en plenitud en todo aquello que aporta como lugar y tiempo de creación, de saberes y de cuidado.

Es un espacio de experiencias disponibles para estudiar, preguntarse y reflexionar de encuentro en las diferencias porque la escuela (en todas sus formas) "ofrece «tiempo libre», que transforma los conocimientos y destrezas en «bienes comunes» y, por lo tanto, que tiene el potencial para proporcionar a cada cual, independientemente de sus antecedentes, de su aptitud o de su talento natural, el tiempo y el espacio para abandonar su entorno conocido, para alzarse sobre sí mismo y para renovar el mundo (para cambiarlo de un modo impredecible)".(Masschelein en defensa de la Escuela)



Entonces la escuela en todas sus formas se cuida, se debe cuidar, como se cuidan las cosas que importan, hay que sostenerla como espacio de tiempo libre para estudiar, pensar, soñar, compartir, ser buenos ciudadanos. Ese cuidado es de todos, de los profesores siendo profesores que aman la escuela, que forman a sus estudiantes en el estudio, que disponen escenas pedagógicas “de ser capaz” y despliegan experiencias que tengan sentido y despiertan interés, indagación, curiosidad, descubrimiento y reflexión.

Pero también la escuela debe ser cuidada por la sociedad, por las instituciones asociadas, no con intervencionismos, de diversa naturaleza que distraen el arte de enseñar, sino con confianzas y facilitación sus tareas centrales. Hay que respetar ese tiempo propio de la escuela; un tiempo para conversar pedagógicamente, para vincularse con otras instituciones y para trabajar en los problemas que la aquejan, haciendo comunidad.



Cartas al Director

Este espacio, habitualmente de adultos, se lo cedemos a los niños y jóvenes para que imaginen la escuela que quieren y la mejor clase del mundo.

Esta es su voz.

En esta ocasión invitamos al colegio Nazca Belén a responder
¿Cómo se imaginan
la mejor clase del mundo?



01

2do básico

Estimada directora,
La mejor clase del mundo es la sala nueva, escribimos, hicimos oraciones, dibujamos y me gustaron los colores de la sala.
Agustina



02

4to básico

Estimada directora,
La mejor clase del mundo sería ir a Sala LAp y hacer una investigación sobre las guerras, después ir a recreo, estudiar con silencio e irnos.
Amaro

03

4to básico

Estimada directora,
La mejor clase del mundo sería la sala de LAp, sería la mejor clase del mundo porque podemos rayar las mesas y bailar y escribir o jugar y escuchar música y hacer matemática.
Caroline

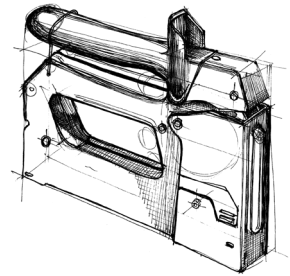

04

7mo básico

Estimada directora,
La mejor clase del mundo para mí sería hacer clases en la granja educativa, como llegando al sur, con hojas de block hacer retratos, hacer cartas de amor y lo que nosotros queramos, como jugar a la pinta, hacer pan amasado, jugar a la escondida, jugar a la pelota. Se despide atentamente,
Damián

05

7mo básico.

Estimada directora,
La mejor clase del mundo para mí sería en un bosque, playa o un lugar abierto, yo creo que eso igual fomenta la creatividad del estudiante y también es una actividad relajante para todos. Ivanna

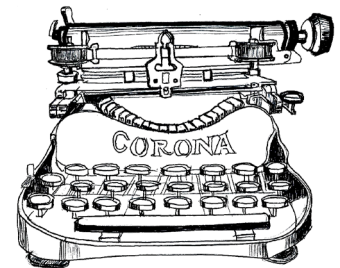

90

8vo básico

Estimada directora,
La mejor clase del mundo para mí sería una en el que el respeto y la tolerancia fuera lo común y no tenga que ser recordada. Una clase en la que el aprendizaje fuera explicado de diferentes formas, de videos a pdfs, diferentes formas de explicar ciertos temas sería espectacular. Poder tener descansos, aunque fueran de 5 a 10 minutos y así tener ciertos momentos para descansar (para los alumnos y profesores), también sería bueno ya que el bombardeo de información podría ser agobiante para ciertas personas. Atentamente,
Alexia

70

II° Medio

Estimada directora,
La mejor clase del mundo para mí sería al aire libre, con mesas, sillas y pizarra, pero no en un lugar cerrado. Mientras esté en clases, me gustaría poder respirar el aire libre y sentir aire fresco, en un lugar tranquilo y bonito. Me gustaría que cada alumno pudiera ser libre de verse como quiera, con uniforme formal y ordenado porque es un colegio, pero que cada uno pueda mostrar su estilo con su maquillaje, accesorios, color de pelo, aros... sin tener problemas.
Leslye

80

II° Medio

Estimada directora,
La mejor clase del mundo para mí sería que fuera interactiva, incluyendo poesía, juegos, música clásica y textos filosóficos, quisiera muestras de arte y unos chistes clásicos.
Tobías

60

II° Medio

Estimada directora,
La mejor clase del mundo para mí sería al aire libre, sentándome en el suelo con una manta y almohada, que la clase sea recreativa ¿a qué me refiero? A que se hagan cosas manuales, actividades, que en la clase se pueda desarrollar habilidades que se requieran en el día a día, como cocinar, primeros auxilios, qué hacer en caso de algo, etc. Me gustaría que las actividades sean muy creativas, que vayan desde tal vez leer algo en grupo o hacer una "competencia" de hacer algo con tiempo, mientras que las pruebas en sí no midan la memoria, que se puedan hacer actividades clase a clase con nota, que se evalúe dependiendo de las habilidades de cada alumno. Atentamente,
Francisca

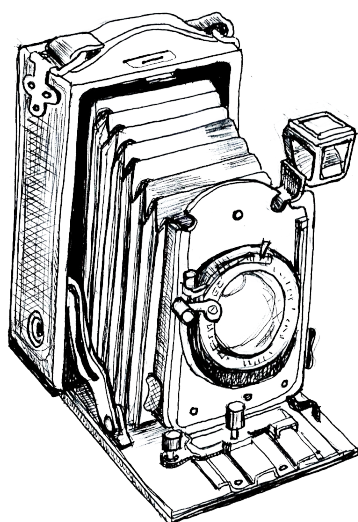

10

II° Medio

Estimada directora,
La mejor clase del mundo para mí sería aprender con videojuegos o con películas, me gustaría escuchar música, tener cosas para picar en la sala, todos con una actitud positiva, tener actividades en pareja sobre películas o videojuegos o sobre música y después poder salir a hacer otra actividad en el patio, trabajos con nota en algunos deportes y que la prueba sea en pareja sobre cantantes o música.
Axel

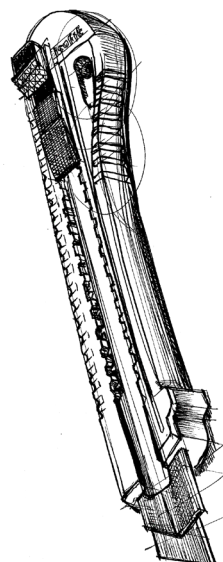

11

III° Medio

Estimada directora,
La mejor clase del mundo para mí sería una en un salón amplio y con una gran iluminación natural, además de que ésta esté ambientada con colores suaves y neutros, con el fin de transmitir calma y tranquilidad mental. En cuanto al desarrollo de la clase, me gustaría que las, los y les estudiantes estuviéramos con ropa cómoda, al igual que el o la docente. De esta forma, nos podemos acomodar en colchonetas o pufs o mesones que compartamos, de acuerdo a lo que quiera cada uno de nosotros. Ahora, las actividades deberían ser realizadas y comentadas entre todos, junto a la materia que presente el/la docente, enseñando esta con elementos visuales y sonoros, que ayuden en el aprendizaje óptimo de esta. Finalmente, me gustaría agregar mi deseo de contar con áreas verdes, en especial árboles que nos entreguen tranquilidad y comodidad.
Bárbara

12

zero básico

Estimada directora,
La mejor clase del mundo para mí sería que el profesor tomara en cuenta que no todos aprendemos de la misma forma, haría actividades en grupos/parejas, que no todo sea escuchar y escribir, en donde también se tomara en cuenta las emociones de los alumnos, pases especiales para salir afuera y tomar aire si tienen un bajón. También habría música de fondo y las mesas serían de a dos.
Esmeralda

13

III° Medio

Estimada directora,
La mejor clase del mundo para mí sería una clase que no mandaran tarea para la casa, que todo lo hiciéramos en clase, que hiciéramos actividades y otras cosas más porque yo creo que la casa es para descansar, despejarnos y desconectarnos de la escuela.
Brando

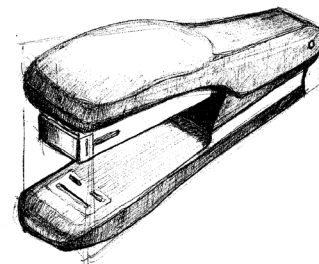

III° Medio

14

Estimada directora,
La mejor clase del mundo para mí sería en el aire libre, sentados en el pasto, escuchando música mientras pasamos materia y haciendo actividades, porque el estar encerrados en una sala todos los días igual es molesto. Para mí una clase ideal es no tener que escribir siempre, con que hagamos de vez en cuando alguna actividad al aire libre, no todo tiene que ser con un cuaderno y un lápiz.

Hans

IV° Medio

15

Estimada directora,
La mejor clase del mundo para mí sería una en la cual se puedan sentir todos cómodos, capaces de poder interactuar sin sentirse opacados, como también realizar otras dinámicas en la forma de enseñanza, ejemplo: realizar juegos o salir al aire libre o incluso que algunos profesores traten de hacer la clase más interesante, con música, para que así los alumnos no se queden dormidos o se distraigan mediante el aprendizaje.

Traisy

IV° Medio

16

La mejor clase del mundo para mí sería tomando pausas, preguntarnos en la sala cómo nos sentimos, tener momentos de ocio para darle espacio y para que así los estudiantes puedan despejar su mente, porque pocas veces lo pasan bien al estar en casa o tienen distintos problemas personales. En casos de frío, debería haber té o café para los estudiantes, un relajó mientras escuchamos la clase, en vez de pruebas podrían hacerse guías, sé que no es lo mejor para aprender para la PAES, pero las guías son ayuda. En cuanto a actividades, siempre me habría gustado desde pequeño tener salidas a lugares relacionados con "X" asignatura, la música también sería buena opción, algo de comida y compartir, no todo siempre es clase, lxs profes y lxs alumxns también necesitamos un descanso.

Renard

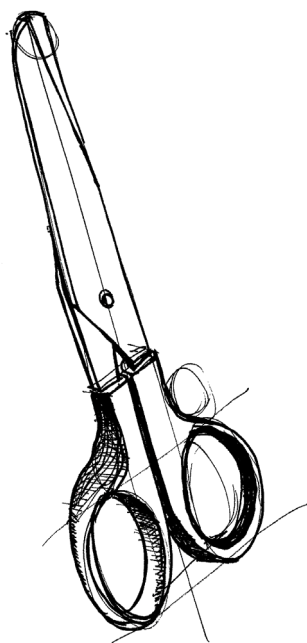

Si nos detenemos en cada una de las Cartas al Director, observamos que la mejor clase debe tener movimiento. Un movimiento en la diversidad de tareas donde el ejercicio, el deporte, las artes en sus múltiples expresiones tienen sentido para enseñar y para aprender. La mejor clase del mundo ofrecería la posibilidad de circular emocionalidades, conversaciones,

arte, naturaleza y ciertamente también alimentación. Aparecen palabras como comodidad, conversar, alegría, dibujar, excursión, exterior, películas, viajes, aire libre, mejor mobiliario, comida, respeto, confianza, música, manualidades, tecnología, animaciones, convivir, amabilidad, entre otras. Esto muestra una necesidad de habitar

la sala de clases por diversas formas de enseñar (nos) y aprender. Formas conectadas con la realidad, formas donde la expresión, la conversación, tienen cabida y sentido.

Sus expresiones nos llaman a mezclar arte y pedagogía, abrir espacios para indagar y para descubrir en una sala amable, una sala viva donde se disfruta aprender.

03



...

¿Por qué la Pedagogía?

Daniel Brailovsky
@danibra

I Quien elige convertirse en docente, lo hace por variadas razones. Las escucho cada vez que les pregunto, al comienzo de cada año, en los cursos introductorios. Hay dos de esas razones que son, tal vez, las más frecuentes entre ingresantes al profesorado. La primera, que tienen ganas, muchas ganas, emocionantes ganas, de ocupar ese hermoso lugar que han visto tantas veces desde la posición de estudiantes. Quieren dar ese salto. Quieren ser maestra o maestro, profesora o profesor, llevar un delantal,

y vestirse también con esas maneras de mirar, de hablar, de pensar, de infundir cierto respeto y portar un prestigio social que (aunque muchos creen devaluado o perdido) sigue dándole sentido a la vida cotidiana de tantísimas niñas y niños que van a la escuela, y sigue suscitando sentimientos de gratitud en tantísimas familias. En fin, hay algo muy físico y muy vincular en las ganas de ser docente, y creo que esa es la primera de las razones por las que alguien querría convertirse en uno.

La segunda de esas razones principales es más de orden político, y se expresa en la frase: “quiero convertirme en docente para cambiar el mundo”. Aunque sea un poquito, sí, porque una gotita de té ya es té, y un pequeño aporte al cambio cultural que la sociedad necesita para ser más justa y más igualitaria, es parte de esa pequeña revolución que tiene lugar en cada vínculo y en cada conversación.

Estas dos razones suelen encabezar las motivaciones de los futuros docentes. Y está muy bien, me encantan ambas. Tienen que ver con un cambio personal (llegar a ser maestra) y con un cambio social (hacer del mundo un lugar mejor). Luego, una vez que están allí, cursando materias y realizando prácticas les agarra también una especie de apetito metodológico que se traduce en una urgencia por entender cómo se enseña esto, se planifica aquello, se organiza lo de más allá, se prepara tal material, se construye tal informe, se usa tal documento curricular. Esa urgencia metodológica que les acomete durante su formación en el profesorado, en el futuro será tal vez reemplazada (o complementada) por un rechazo a las "recetas", pero ese apetito de cosa práctica, cualquiera sea el modo en que se lo llame, será una constante a lo largo de su experiencia como educadores. Y es que, más allá de toda consideración trascendental, el lunes a la mañana habrá un grupo numeroso de alumnos y alumnas exigiendo, esperando, deseando una propuesta interesante y bien concreta. Y digamos que esa realidad

irrefutable abre el apetito práctico de cualquiera. Frente a estas motivaciones, las materias de la formación que más y mejor parecen dar respuestas son los talleres de práctica (donde se ponen en el delantal y transitan ese vertiginoso y apasionante ejercicio del rol) y las didácticas (donde aprenden a mover las tuercas del oficio). ¿Y la pedagogía? ¿Qué tiene para aportar? ¿Por qué la pedagogía? Para tratar de responder a esa pregunta, procuraré desplegar una serie de preguntas y reflexiones, simplemente porque compartirlas es mi modo de transparentar los motivos profundos por los cuales creo que vale la pena estudiar pedagogía. Me interesa dirigirme especialmente a las y los estudiantes de Pedagogía de la formación docente, para ver si de esa dulce obligación (porque la materia forma parte, mientras a ningún funcionario se le ocurra retirarla, de la grilla curricular de la carrera) puede extraerse al menos una cuota de deseo, y si se le puede poner sentido a la inclusión de esta asignatura en este plan de estudios.

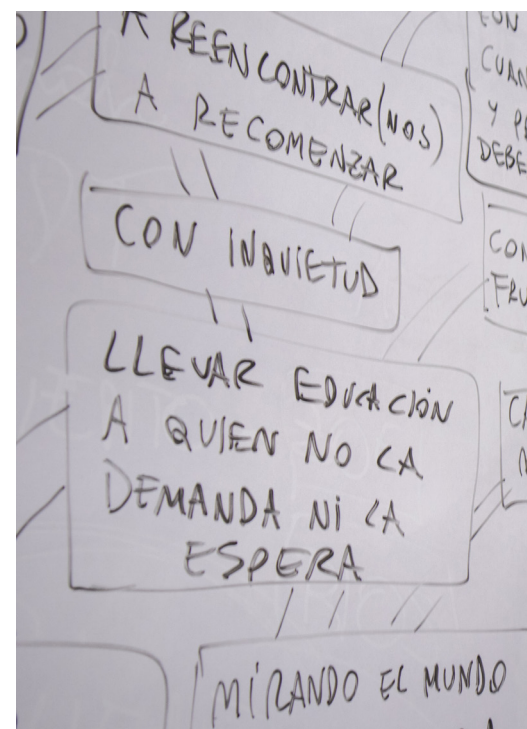

III

Me gustaría comenzar diciendo que la reflexión pedagógica se hace siempre a orillas de una biblioteca, lo que ya dice algo acerca de su valor. Y sólo con eso, ya tenemos casi una definición: la Pedagogía es pensar lo educativo con algunos libros en la mano. Para avanzar en ese sentido, permítanme leerles un fragmento de un texto de Estanislao Antelo, titulado "Notas sobre la (incalculable) experiencia de educar", en el que se dedica a enumerar una serie de obviedades no tan obvias respecto del hecho educativo. Allí, este pedagogo rosarino dice que

para que haya una educación tiene que haber una especie de voluntad de influenciar, provocar, impactar al otro. Una intencionalidad. Claro que, para dirigirse al otro en esos términos, uno debe suponer que el otro es un animal medianamente influenciado. De allí se desprende una polémica siempre actual sobre las dosis, los modos o modalidades de esa influencia. Uno puede aspirar a domesticarlo, amansarlo, inhibirlo, refrenarlo, liberarlo, matarlo, transformarlo en un sujeto crítico y comprometido con la realidad social, etc.

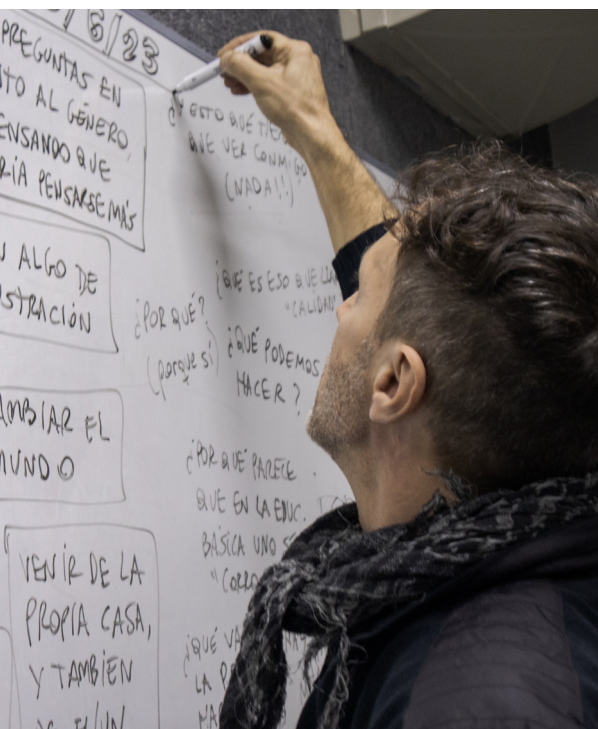

La enumeración de los efectos de la educación que aparecen en esta cita (la marqué en negrita) es tal vez un poco absurda a primera vista. Pero precisamente por esa mezcla caprichosa de efectos incongruentes que aparecen allí (y que recuerdan un poco a esa famosa clasificación de animales que hace Borges en El idioma analítico de John Wilkins) se revela a través de la ironía cierto cansancio respecto de tantas cosas que ya han sido dichas y que, de tanto ser dichas, han perdido un poco el sentido. Por ejemplo: la domesticación, el amansamiento y la inhibición forman parte del discurso crítico hacia ciertas formas tradicionales de entender la enseñanza, asociadas a una función más punitiva de la escuela, aquella escuela bajalínea, moralizante, en cuya demonización (y por qué no, a veces en su

caricaturización) se apoyan buena parte de los enfoques autoproclamados críticos. Enseguida dice entonces, continuando con la enumeración, que la educación también busca liberar a los alumnos: esa enumeración, claramente, está contando una historia de ideas que se suplantán y se disputan el poder.

Finalmente, remata con dos términos aparentemente contradictorios: al alumno se puede querer matarlo o transformarlo en un sujeto crítico y comprometido con la realidad social. Y es que la figura del asesinato ha formado parte siempre de las lecturas del acto educativo, en el sentido de que educar a un niño es de alguna manera convertirlo en otra cosa, y eso puede caber en la metáfora de matar (al que es ahora) para dar lugar a un nacimiento (del que será después). Está también la famosa

figura del parricidio roussoniano, aquella necesidad de matar simbólicamente al padre para legar la autoridad al maestro. Y del pensamiento crítico, bueno, qué decir... Conociendo el filo de la pluma del autor (he compartido innumerables conversaciones, viajes y lecturas con Estanislaw) no me cabe duda de que se trata de una ironía destinada a poner de manifiesto su enorme cansancio respecto de una fórmula que ha quedado vaciada de sentido tras su sobreutilización en discursos impostadamente progresistas.

La enumeración no termina allí: queda el etcétera. Ese etcétera que suena a cachetada, como para dejar todavía más claro el carácter cínico de la enumeración. Como sabemos, el etcétera se emplea para reunir en una sola palabra

todo lo demás, lo que no hace falta mencionar porque va en la misma dirección que lo que vino antes. Se presupone entonces que el conjunto que se amplía con el etcétera es totalmente homogéneo. Lo que este etcétera quiere decir, por lo tanto, es que, aunque parezcan muy diferentes entre sí, todas esas palabras de la enumeración pertenecen en realidad al mismo conjunto de términos gastados que cada vez significan menos. Ahora bien, compartida esta frase y hecho un breve análisis de cómo se la podría leer, estoy en condiciones de comenzar a responder la pregunta que titula este texto: ¿Por qué la pedagogía?

Antelo, E. (2005). Notas sobre la (incalculable) experiencia de educar, en Frigerio, G., & Diker, G. (Eds.). *Educación: ese acto político*. Buenos Aires: del Estante. - https://ia801602.us.archive.org/16/items/antelo-incalculable-exp-de-educar/Antelo_IncalculableExpDeEducar.pdf

Antelo, ob.cit., p. 173-174
Borges se imagina una enciclopedia china en la que los animales se clasifican de la siguiente manera: (a) pertenecientes al Emperador, (b) embalsamados, (c) amaestrados, (d) lechones, (e) sirenas, (f) fabulosos, (g) perros sueltos, (h) incluidos en esta clasificación, (i) que se agitan como locos, (j) innumerables (k) dibujados con un pincel finísimo de pelo de camello, (l) etcétera, (m) que acaban de romper el jarrón, (n) que de lejos parecen moscas. Hasta aquí la cita. Fíjense que cualquiera se rompería la cabeza buscándole lógica a este reparto. Y es que, a lo que apunta el juego, es a mostrar que cualquier clasificación es, en un punto, arbitraria.

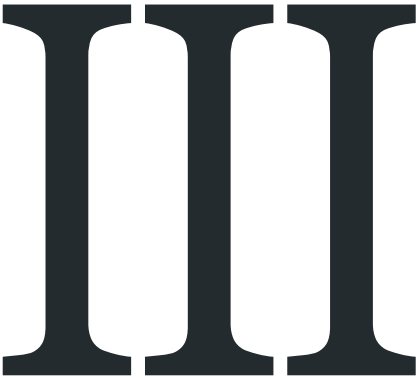

Creo que estudiar pedagogía ayuda a comprender profundamente la ironía de Antelo en esa frase. Se me ocurre que antes de estudiar pedagogía, para muchas estudiantes la frase puede parecer incongruente, rebuscada y carente de sentido. Y en cambio, luego de haber experimentado el tránsito por algunas definiciones, contradefiniciones, argumentos y debates en torno al hecho educativo, la frase puede desplegar su brillantez

en todo su esplendor. Antes de estudiar pedagogía y después de estudiar pedagogía, entonces, hay una diferencia interesante que nos permite leer y entender mejor. No solo una frase de un texto de Antelo, sino la educación en sus sentidos más profundos y sutiles. En este punto, si el riesgo de no estudiar didáctica sería no disponer de las herramientas prácticas para llevar a cabo la enseñanza; y si el riesgo de

no estudiar acerca del desarrollo y el aprendizaje infantil sería dar por hechos los clichés y estereotipos sociales que existen alrededor de esos procesos; de un modo análogo, el riesgo de no estudiar pedagogía sería no detenerse en preguntas importantes sobre el sentido. Es decir que estudiar pedagogía no es una urgencia proveniente de la utilidad práctica de sus saberes, sino algo que se emprende para encontrarle sentido a lo que hacemos. Siguiendo esta pista quisiera traer una segunda cita del texto de Antelo que ayuda a mostrar el carácter bellamente inútil de estudiar pedagogía, y que sintoniza con el carácter perfectamente

inútil de estudiar cualquier cosa en la escuela. Esta idea de una "inutilidad bella", aunque va a contramano del utilitarismo propio de nuestra sociedad actual, tiene que ver con pensar al estudio como un acto de afecto hacia el mundo, como algo que nos convierte en personas que miran más lejos, piensan más alto y sienten más fuerte el mundo en el que viven. Lo contrario de eso, es decir, lo contrario de estudiar, no es divertirse ni disfrutar el tiempo de ocio: lo contrario de estudiar es el coaching, el esfuerzo puesto en prepararse específicamente para realizar una tarea útil y lucrativa,



cosa que tampoco está mal, pero que no es para lo que más sirve la escuela, ni el estudio.

Otro pedagogo genial, Jorge Larrosa, lo dice con enorme contundencia: a la escuela no se va para aprender, se va para estudiar. Y podemos agregar: y para jugar, para conversar, para practicar. Las cosas más importantes de la vida no se aprenden en la escuela (incluso las cosas más útiles para trabajar y ganar dinero no se aprenden en la escuela), pero en la escuela aprendemos a mirar el mundo a través de los lentes del estudio, es decir, de la curiosidad, del interés y del afecto. La cita de Antelo que venía prometiendo es medio larga, sabrán disculpar, y es la siguiente:

(...) tengo que ir y enseñar, por ejemplo, los Aztecas o aquello que, en un ciclo de tiempo dado, los hombres decidan repartir del saber pacientemente acumulado. Es decir, me voy a meter con el otro. Y el otro podrá decir: «¿Qué quiere la de Historia conmigo?». Dirá: «¿Qué es lo que quiere de mí?». Entonces, se le replicará: «Mire. Los Aztecas. Escuche, vea, lea, piense, escriba, estudie». Es que quien decide dejarse tomar por la experiencia de educar pasa rápidamente a formar parte de la familia de los metidos. Un educador es, por definición, un metido, un entrometido, un heterometido. Ahora, este meterse consiste en ofertar más allá de la demanda, porque ¿qué bípedo implume necesita, en sentido estricto, para habitar este mundo, unos aztecas? Nadie. Los Aztecas no están adheridos a ninguna capacidad ni forman parte de ningún interés predeterminado. No aguardan expectantes en el interior de algún espíritu deseoso de apropiárselos. Y en tanto nadie necesita unos aztecas es que hay que enseñarlos. Todo el discurso de las necesidades especiales a ser tenidas en cuenta y satisfechas omite el libertinaje de la oferta educativa. La manera más directa de entender esta desproporción, inadecuación de la oferta y de la intervención, es el amor.



Supongo que estudiar pedagogía debe servir para que párrafos tan bien escritos y tan sutiles como éste, generen en quienes los lean la sonrisa que a mí me generan. Me permito señalar un par de observaciones sobre esta cita. Pasen, por favor, al siguiente cuarto de este texto.

IV

Arranco por los Aztecas. Me parece que los Aztecas cumplen una función primordial, porque al igual que las mitocondrias, los anticiclones, los quelonios y los verbonúcleos, se trata de cosas que la escuela enseña simplemente porque se las considera buenos ejemplos en los que apoyarse para mostrar algo de lo inesperado, de lo no evidente, de lo bellamente extraño y exótico, de lo anterior a nosotros... que tiene

el mundo. Cuando Antelo pone en la voz del alumno la pregunta «¿Qué quiere la de Historia conmigo?», podría haber puesto también la usual pregunta de algunos estudiantes en la escuela secundaria: «¿Y esto para qué me sirve?». A los docentes no nos gusta que nos hagan esa pregunta. Preferiríamos otras, como «¿Y por qué ya no cultivamos la tierra con los métodos de los aztecas, si eran tan eficaces y respetuosos del ambiente?», o también: «¿Cómo saben los anticiclones que el aire es más pesado, si no se lo puede poner en una balanza?». Esas son las preguntas que hacen felices a la de Historia y a la de Geografía. Y eso se debe a que presentan el mundo bajo la forma de ventanas, ejemplos no del todo caprichosos, pero también cambiantes, que permiten balbucear las distintas lenguas del mundo, para que nadie las sienta del todo ajenas, para que todas las vidas puedan aspirar a ensancharse, para que cada uno y cada una pueda verse a sí mismo en distintos lugares y posiciones. Por ejemplo, como docentes, ahí en el frente del aula, con

el delantal puesto, ahí en la ronda de intercambio al inicio de la jornada. La otra observación que quiero hacer respecto de esta cita es el uso de la palabra libertinaje. Es una palabra que todos conocemos por la famosa frase de las maestras de antes cuando retaban severamente a los alumnos que se habían mandado alguna macana. ¡Ustedes confunden libertad con libertinaje!, decían. El libertinaje es, según la perspectiva de la maestra retona, una libertad más allá de todo límite y regulación, un abuso de libertad, una libertad que se sale del carril y de la parcela que se le ha asignado, una libertad irreverente, una libertad insurgente, una libertad excesiva y subversiva. Y el empleo que Estanislao hace de esa palabra aquí, nos invita a pensar al acto de enseñar como un acto de liberación, en ese preciso sentido, sin límites ni justificaciones racionales. ¿Los aztecas no sirven para nada? ¿No ganaremos dinero con los aztecas? Qué me importa. Te enseño los aztecas igual. Porque es una bella

ventana al mundo que te hará libre. Simplemente porque sos humano y merecés a los Aztecas. Porque sos un bípedo implume (ahí Antelo cita sin citar una anécdota filosófica entre Platón y Diógenes) y estudiar a los Aztecas te pondrá en el mejor de los lugares: el de la conversación. La Pedagogía, entonces, nos da (en lo que a pensar la educación y la escuela respecta) la oportunidad de ver más de lo que parece y de captar los distintos sentidos de las discusiones educativas que se plasman, por ejemplo, en un texto. Se parece un poco a la capacidad de mirar el estilo y el simbolismo de una obra de arte, de captar los guiños y las alegorías de la literatura, o hacerse el oído para apreciar las armonías de una obra musical. A ese nosequé que nos hace más chispeantes, algunos lo llaman creatividad. Otros lo definen curricularmente, y elaboran listas de

competencias, capacidades o habilidades que deberían poder enseñarse, no tanto para que nadie se prive de tenerlas, sino porque el mundo del trabajo, al parecer, hoy por hoy no demanda ser obediente y puntual, sino creativo, innovador, emprendedor y usuario del pensamiento lateral. Pero la pretensión de generar metódicamente ciertos estados de lucidez es excesiva, se topa con aquello que hay de incalculable en lo educativo. Y con respecto a eso, Antelo dice:

(...) que la educación sea incalculable no quiere decir que uno no calcule. Porque algunos hacen una especie de elogio pseudoanárquico de lo incalculable y de lo imprevisible, y eso es absolutamente falso, porque uno va queriendo calcular. Más o menos, uno puede atacar con un PowerPoint, una lámina, un curso de motivación y todas esas cosas que nos hacen hacer para capturar lo invariablemente incapturable que hay en los otros, y no estoy diciendo que haya que abandonar todas esas cosas, estoy planteando otro tipo de problema.

Y ese otro tipo de problema, creo, consiste en darse cuenta de que no habrá creatividad ni crítica, ni reflexión sin un mundo que se ponga en medio. Paradójicamente, no enseñamos los Aztecas para ser aztecólogos, ni la baguala para ser folcloristas, sino para ser más atentos y lúcidos, para ensanchar el mundo. Pero no podríamos prescindir de ellos, porque a ese otro lugar no se llega en vuelo directo, ese lugar está hecho de efectos secundarios (deseables) del trabajo estudiantil, lúdico, práctico, conversacional, sobre las cosas del mundo.

La Pedagogía, entonces, existe para que exista una mirada profunda y lúcida que interroga acerca de los sentidos e implicancias del hecho/acto/proyecto educativo. Pero eso no es todo: también funciona como una especie de espejo de la vida escolar. Cuando se inventan nuevos métodos (neurocientíficos, heterogéneos, emocionales, montessorianos o lo que sea), o cuando se reparten recursos salvadores (libros, computadoras, reglas

de cálculo o lo que sea), o cuando se legisla con sabiduría (desde las grandes leyes hasta los reglamentos más locales), cuando todo esto sucede, la Pedagogía es el espacio de pensamiento que mira con ojos filosóficos, históricos, políticos, anti coyunturales y en resistencia a la compulsión de la opinión rápida. Llamamos Pedagogía a ese espacio simbólico, exento de apuros prácticos y dogmatismos, desde el que lo educativo es pensable y re-pensable.

Doctor en Educación, Licenciado en Educación Inicial, Maestro de Nivel Inicial, Profesor de Educación Musical, Magíster en Educación con orientación en Gestión Educativa.

Es profesor universitario en diversas instituciones, investigador, formador y capacitador de docentes, coordina los proyectos web www.nopuedonegarlemivoz.com.ar y www.pedagogiaentreparesis.com.ar. También es profesor y coordinador en

el ISPEI Sara Eccleston. Participó en numerosos encuentros y congresos, y escribió artículos sobre temas de Nivel Inicial, Pedagogía y Didáctica, que fueron publicados en revistas de educación, y en libros, de los que participó como autor, coautor o compilador: La didáctica en crisis (Noveduc, 2001), Dolor de Escuela (Prometeo, 2006), Interés, motivación, deseo. La pedagogía que mira al alumno (Noveduc, 2007), Sentidos perdidos de la experiencia escolar (Noveduc, 2008), El juego y la clase: Ensayos críticos sobre la enseñanza post-tradicional (Noveduc, 2011), La escuela y las cosas. La experiencia escolar a través de los objetos (Homo Sapiens, 2012), Didáctica del nivel inicial en clave pedagógica (Noveduc, 2016) y Pedagogía (entre paréntesis) (Noveduc, 2019). Es profesor tutor del diploma superior en Pedagogías de las diferencias de la FLACSO Argentina e investigador del equipo.

Un fragmento del capítulo 2 del libro VI de Laercio dice así: "Habiendo Platón definido al hombre, Animal de dos pies sin plumas, y agradándose de esta definición, tomó Diógenes un gallo, quitóle las plumas, y lo echó en la Escuela de Platón, diciendo Este es el hombre de Platón. Y así, se añadió a la definición, con uñas anchas" (puede ampliarse en: <https://www.filosofia.org/ave/002/b055.htm>). Antelo, ob.cit., p. 179.

Vamos Contando

Las experiencias de los docentes en sus aulas son de diversa naturaleza pero todas logran remirar su propia práctica educativa y, desde ahí, lanzarse a un vacío a una fragilidad necesaria para estar dispuesto y disponible a comenzar de otra forma, a hacer un nuevo relato de la clase donde ya no sólo importan contenidos específicos sino su vinculación con el mundo. Hay una nueva arquitectura de clase donde todo va cobrando sentido. Son esas clases que rozan el corazón, la reflexión y la consciencia.

**I. Profesora Isabel Marin Gamé, Psicopedagogía/
Helen Tapia**

01 El problema detectado es que en sus planificaciones, las estudiantes abordan sus actividades desde una mirada muy técnica, pero sin vinculación de los contenidos de lectura y escritura con elementos culturales o de interés general.

02 Me propuse elaborar propuestas de desarrollo de la lectura y escritura incorporando elementos culturales o artísticos.

03 Ambientación sala: El cuento titulado La coleccionista de palabras, en imágenes grandes, el poema Las palabras de Gianni Rodari y una Matriz de palabras en gran tamaño.

04 Primera actividad: Lectura en conjunto con las estudiantes del cuento Coleccionistas de palabras. Reflexión sobre las palabras perdidas, las palabras encontradas, las palabras de la historia familiar, etc.

05 Segunda actividad: A la caza de palabras. Cada estudiante tuvo una matriz con palabras a completar (palabras de la niñez, palabras apetitosas, palabras amorosas, palabras hostiles, etc) Salieron fuera de la sala a cazar palabras, entrevistando a personas que circulaban por la Universidad y preguntándoles por esas palabras.

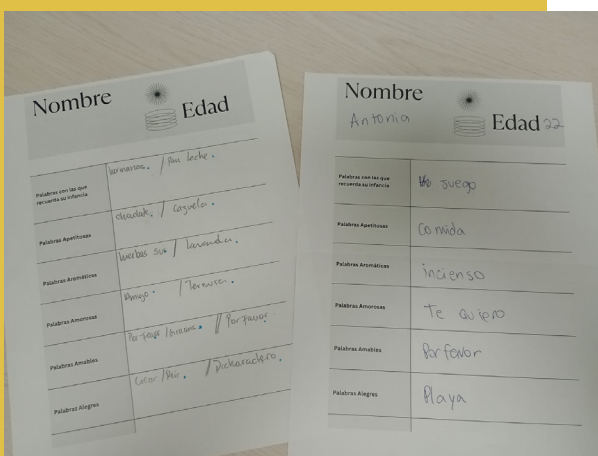
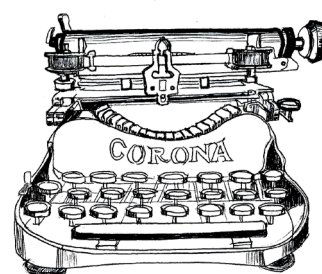
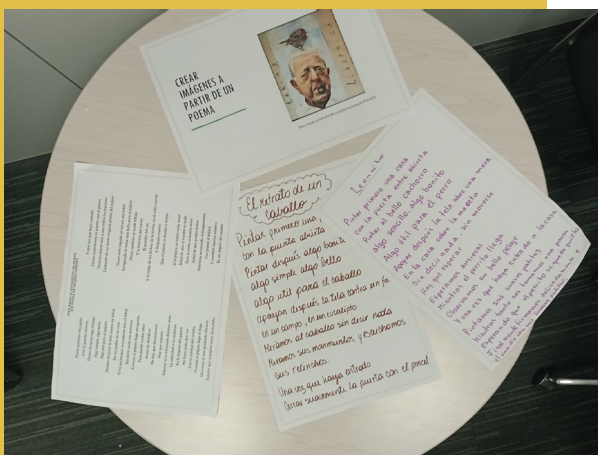

06

Tercera actividad: Se completó una matriz gigante, con todas las palabras cazadas. Se leyó el poema de Rodari sobre las palabras y se usó de referencia para construir por grupo, un poema de palabras amables, un poema de palabras aromáticas, etc.

07

Cuarta actividad: El binomio fantástico. Se compartió esta estrategia de Gianni Rodari, se analizó un texto escrito en base a esta estrategia. Luego se escribió la lista de palabras favoritas, se juntaron en parejas y seleccionaron al azar dos palabras del listado para escribir el binomio fantástico.

08

Quinta actividad: Hacer un retrato con palabras. Se leyó el poema Cómo hacer el retrato de un pájaro, de Flaubert. Se utilizó una matriz para analizar el poema y completar la matriz de ideas. Luego crearon un poema para retratar algo hermoso.



04

II. Profesoras María Isabel Marín / Helen Tapia Rojas

Pensamos en desarrollar estrategias de comprensión y producción textual a través de actividades creativas donde las estudiantes participen forjando sus propios relatos a partir de la técnica de "Teatro de Sombras", con el fin de representar oral y plásticamente su secuencia narrativa

Los objetivos estaban asociados a producir textos narrativos simples, potenciar habilidades de escritura creativa y aplicar la técnica de sombras chinescas

En la sala Laboratorio (LAP), se dispuso de una serie de figuras en papel, recortadas dando forma a diversos personajes y elementos prototípicos, a continuación se les mostró un video (<https://museovirtual.filmoteca.unam.mx/>) del Teatro de Sombras Chinescas, con el fin de modelar el tipo de actividad que las estudiantes realizaron. Luego, de recoger sus impresiones, les orientamos el proceso de escritura a través de factores decisivos en la producción de un texto narrativo, es decir, espacio, tiempo, personajes, y añadimos que el tema central del relato fuese un recuerdo alegre de sus infancias.

Posteriormente, planificaron, textualizaron y editaron sus relatos, para después seleccionar íconos o armar los propios, que les permitieran hacer la recreación de sus historias. Todas estas fueron hechas mediante un biombo que proporcionaba el efecto de luz y sombras necesario para llevar a cabo cada una de sus presentaciones, a las cuales añadieron música incidental y ruidos diversos para generar una atmósfera contextualizando sus relatos.

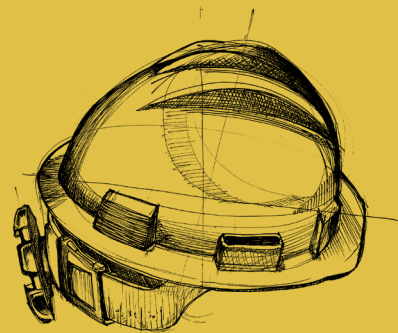

SECCIÓN 4



III. Profesora Beatriz Vergara, Educación Parvularia

Mi propuesta fue motivar el aprendizaje de las estudiantes de la asignatura saberes profesionales de la educación parvularia, a través de la presentación de un trabajo en un ambiente de metaverso.

El objetivo es profundizar y analizar el pensamiento de diferentes autores, considerados Precursores de la Educación Parvularia. Las estudiantes tuvieron que investigar desde diferentes fuentes el pensamiento de los precursores de la Educación Parvularia en relación al concepto de educación, metodología propuesta, rol del adulto, rol del niño. Cada grupo tuvo que hacer, en un ambiente metaverso, una sala dedicada al autor correspondiente en el que se incorporen elementos, materiales, recursos asociados a este, presentando además de manera creativa su pensamiento.

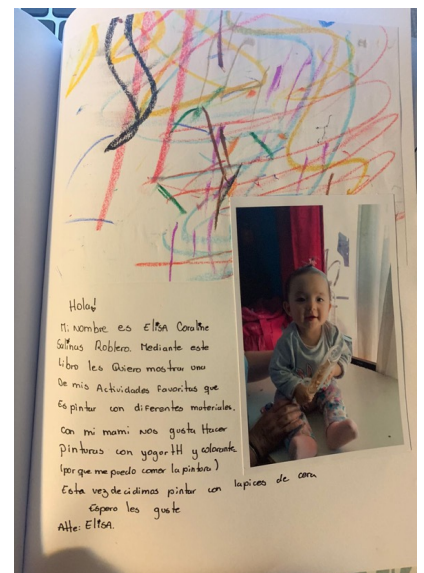
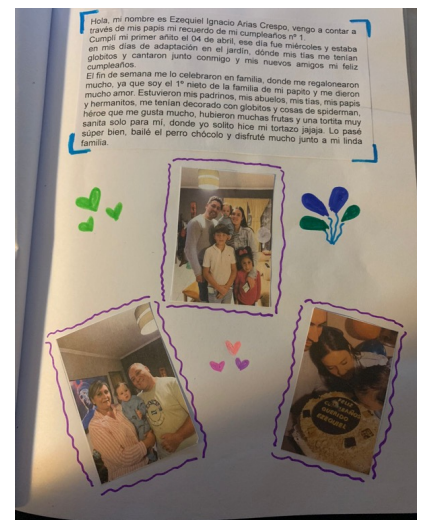

IV. Profesora Sandra Contreras Fernández, Educación Parvularia

Considero que el trabajo colaborativo con la familia en la educación inicial es relevante para el desarrollo y el aprendizaje de los niños y niñas porque en ella construye sus primeros significados. Sin embargo, en la realidad, el nivel de participación de manera presencial de la familia es mínimo, una de sus causas se debe a las demandas laborales, que no coinciden con los tiempos de la institución educativa. Desde ahí la relevancia de la construcción e implementación de un recurso que visite todos los hogares. Mi objetivo fue generar espacios educativos con la familia y la comunidad que favorezcan aprendizajes contextualizados, y significativos de los niños y niñas. Contribuir a la construcción de la identidad de los niños y niñas a través de sus

representaciones y expresiones genuinas en un contexto de participación familiar y colaboración conjunta. Descripción de las actividades realizadas : Las educadoras en formación en sus propuestas pedagógicas integraron y compartieron con las familias la responsabilidad formativa, para ello construyeron un recurso didáctico, basado en el núcleo de Identidad planteado en las B CEP denominado "libro viajero familiar". Semana a semana las familias tendrán la oportunidad de participar a través de la narración de relatos, registros fotográficos, dibujos, recetas, tradiciones, anécdotas entre otras. Para los niveles mayores se da un espacio para compartir la experiencia vivida por el niño. Las educadoras en formación documentan la experiencia de las familias, construyen un instrumento que les permite evaluar con la familia el propósito del recurso.

V.Profesor Roberto Fierro. Galería de Arte “Tu imagen me dice algo”, ¿qué te dice mi imagen?

La actividad realizada con los estudiantes del taller de práctica progresiva I, de la carrera de Educación Física, campus Casona de Las Condes, se enmarca en lo práctico y concreto en un cuadro, y en lo profundo en lo que proyectamos con nuestra imagen. Mirarnos y re-mirarnos a fin de expresar por escrito lo que creo proyectar y lo que el otro me proyecta. Viajar a un espacio singular de leerse, de leernos, de conversar, de dialogar. En las murallas de la sala se pegaron unos marcos para fotos hechos de goma eva de distintos colores, los cuales fueron sacados por los alumnos, según su preferencia.



Seguido, cada uno pegó su propia fotografía en este marco y debió además poner un título a su propia imagen. Se expusieron las fotografías enmarcadas en la muralla de espejo, convirtiendo el espacio en una gran galería de arte. Al recorrer este espacio, los alumnos escribieron un breve mensaje en el marco de cada foto expuesta. Todos escribieron y, a la vez, leyeron los mensajes allí puestos. Acá algunas evidencias de aquello.



Estos jóvenes están en pleno período de práctica inicial, por lo que resultó muy buena esta actividad, ya que tuvieron la posibilidad de leerse y constatar en lo escrito, qué visión proyectan hacia los demás. El momento de realización de esta actividad fue el ideal, ya que estando a mitad de un proceso de práctica en colegio, de seguro les han surgido ciertas dudas, aprensiones, cuestionamientos, entre miles de sensaciones más, por lo que detenerse un momento para reflexionar de aquello resultó positivo. No sólo fue construir un objeto, sino que además dio la posibilidad de ir construyendo esta nueva imagen al conversar, expresarse, reír, conocerse, reconocerse como protagonista de su propia historia, esa historia real que están viviendo por futuros profesores.

VI. Profesora Ximena Belmar Palacios. Tercer año Educación Parvularia Sede Viña del Mar. Una idea maravillosa

Durante el segundo semestre de 2023 en el contexto de la asignatura "Didáctica de la relación con el entorno natural y social" la búsqueda de ideas maravillosas como las define Melina Furman en su texto "Educar mentes curiosas: la formación del pensamiento científico y tecnológico en la infancia. La tarea para este desafío fue trabajar las ciencias desde una perspectiva integrada a través del trabajo colaborativo con el "método de proyecto".

Una vez que pudimos definir las habilidades y temas que podíamos trabajar tomando en cuenta para esto último los estándares disciplinares de EPA, comenzó el trabajo de indagar en las diferentes fuentes de información sobre estos para diseñar posteriormente la forma en que se llevaría a cabo.

No siempre fue fácil y entretenido para todas ya que para el logro

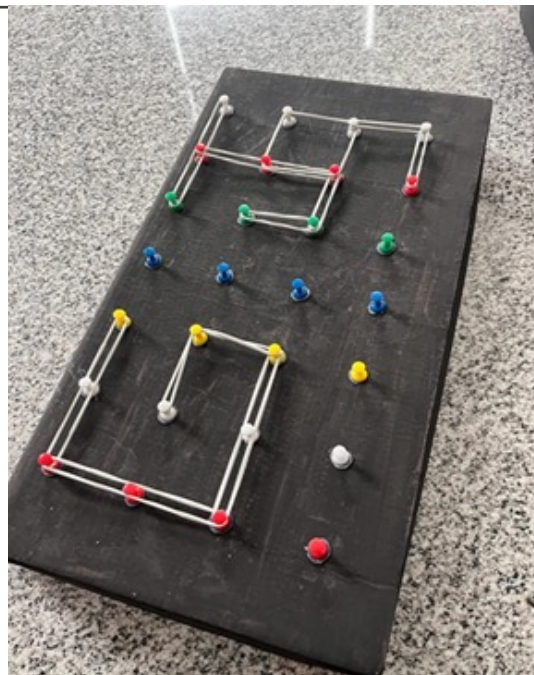

de estas actividades requiere del desarrollo del trabajo colaborativo con responsabilidad y motivación por la idea, salir de ciertas estructuras que van más allá de la calificación como único objetivo, sino que solo en la búsqueda del placer de aprender y encontrar una idea maravillosa. En el proceso obtuvimos importantes avances en los diferentes grupos trabajando en torno a las preguntas que se podían generar en la búsqueda de información y como estas eran un puente para nuevas oportunidades de aprendizaje.

Ya finalizando nuestra ruta de trabajo pudimos compartir todas las propuestas y cómo estas se llevarían a cabo, claramente en todas no logramos traspasar la barrera de lo conocido y ya probado en su éxito con niños y niñas en múltiples ocasiones, pero en otros casos logramos el objetivo que nos propusimos en un principio el promover "Ideas maravillosas".

Algunas de ellas nos permitieron conocer sobre los teléfonos más allá del aparato en sí, conocimos testimonios de personas de cuando solo había un teléfono en cada cuadra de la ciudad o conocer el museo de las comunicaciones en una visita virtual





para llegar a observar en una demostración en sala como se transmiten las ondas hasta llegar a tu teléfono celular. Otras permitieron acercarnos a la realidad de los cultivos del norte y como poder promover una agricultura sostenible a través de un sistema de riego por goteo que funcionaba con energía eólica.

Mientras otro grupo, nos acercó a la astronomía como nunca habíamos imaginado presentando nuevas formas de mostrar esta maravillosa fuente de aprendizaje para los niños y niñas a través de otras experiencias.

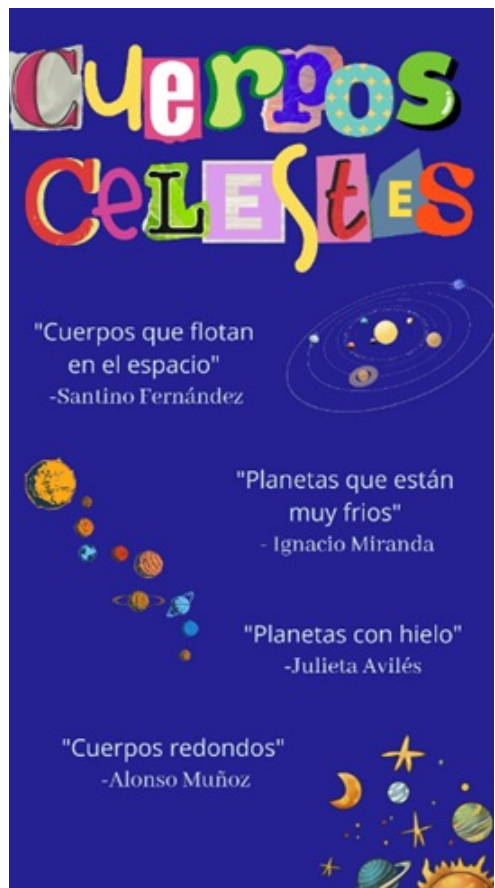

"MUSEO DE EMOCIONES"

VII. Profesor
Jaime Faure
Diario de
Innovaciones



Una de las problemáticas más importantes que enfrentan en la actualidad los profesores y las profesoras de primer año es la dificultad del alumnado para reconocer sus propias emociones y, por tanto, para gestionarlas adecuadamente de cara a no impedir su propio aprendizaje.

De ahí que este año en la asignatura "Procesos socioafectivos" de primer año les pedimos a los estudiantes y las estudiantes que organizaran un museo centrado en sus propias emociones. Nuestra intención era que identificaran las emociones que hubiesen vivido durante el primer año de universidad y lo plasmaran en un objeto y en una lista de reproducción de Spotify. De esta manera, podían expresar sus emociones de una manera más personal.

A cada estudiante se le pidió que creara su objeto y su lista de Spotify de manera individual. Eso sí, se les solicitó que trabajaran siempre de manera colaborativa, lo que se tradujo en la petición de que elaboraran un libro de resumen de la experiencia, así como una puesta en escena global en la sala para el día de la función. Se les dio total libertad para decidir las coordenadas materiales y espaciotemporales de la actividad.

Todos los objetos y listas fueron presentados en una exitosa muestra de carácter presencial. Allí, los autores y las autoras expusieron sus obras y para llamar la atención de quienes asistieron.

A través de esta innovación, buscamos que nuestros estudiantes generaran un reconocimiento acabado de sus emociones, y se

promovió la creación de un vínculo con la comunidad UNAB.



Ficha:

"Museo de emociones"

- Asignatura: "Procesos socioafectivos y aprendizaje".
- Participantes: 29 estudiantes de primer año de Psicopedagogía, sede Casona Las Condes.
- Destinatarios: Comunidad UNAB.
- Duración: 4 sesiones.

El sentido de la actividad:

Esta actividad tuvo dos propósitos. En primer lugar, buscó que las personas que asistieran al evento pudiesen reflexionar sobre las emociones que se exhibieron, identificándolas y conectándose con ellas. En segundo lugar, también buscó que los estudiantes de primer año de Psicopedagogía pudiesen organizar un evento para la comunidad eligiendo cada aspecto de éste. En este sentido se buscaba potenciar su habilidad para tomar decisiones y decidir los parámetros de sus propios aprendizajes.

Protagonistas:

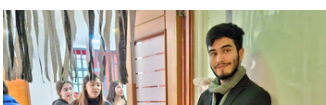

Los protagonistas de la jornada fueron Daniel y Talitha, quienes no sólo crearon interesantes objetos para el museo, sino que además oficiaron como parte importante de su implementación.

"RAP DE LA EXPERIENCIA"



Esta innovación, creada a partir de el intercambio de experiencias significativas de aprendizaje de los estudiantes. Tuvo por objetivo el encuentro entre las habilidades lingüísticas como canal de comunicación y la creatividad.

El lenguaje siendo un artefacto cultural ha sido desarrollado con un enfoque comunicativo, permitiendo la expresión y materialización de pensamientos y emociones a través de el.

Desde este punto, los y las estudiantes de tercer año que se encuentran cursando la asignatura de "Teoría de los procesos socioafectivos" debieron alejarse de las presentaciones expositivas tradicionales, realizando una reflexión creativa sobre la relevancia de las experiencias de aprendizaje.

Lo que correspondió a la preparación, los y las estudiantes debieron interpretar y ejemplificar previamente una de sus

experiencias más significativas durante su vida educativa, las cuales expusieron frente a sus compañeras y compañeros.

La letra del rap destacaba la importancia de reconocer las experiencias que realmente impactan en el proceso de aprendizaje, aquellas que despiertan la motivación, la conexión y la resiliencia de los estudiantes.

Los productos musicales elaborados por los estudiantes contaron con una producción de contenido audiovisual que representara lo expuesto a través de las líricas del Rap.



Ficha:

"Rap de la Experiencia"

- Asignatura: "Teoría de los procesos socioafectivos y aprendizaje".
- Participantes: 22 estudiantes de tercer año de Psicopedagogía, sede Casona Las Condes.
- Destinatarios: Estudiantes
- Duración: 3 sesiones.

El sentido de la actividad:

La comunicación, específicamente el lenguaje es una de las múltiples formas de materializar las emociones. Siendo el Rap una forma creativa de expresión personal a través del uso de diferentes recursos lingüísticos para lograr una reflexión rítmica y melódica a través de rimas, promueve la apropiación y reinterpretación de contenidos.

Protagonistas



Los protagonistas de la jornada fueron Mijal, María Carolina y Constanza, quienes causaron una gran impresión con su musicalidad con su representación audiovisual de su Rap no sólo nos hizo reír.

SIMULACIÓN PSICOPEDAGÓGICA



A pesar de que nuestros estudiantes de psicopedagogía tienen una elevada cantidad de actividades prácticas en contextos reales, lo cierto es que no suelen participar en actividades en la universidad que les permitan reflexionar sobre la actividad profesional que ocurre en tiempo real.

De ahí que este año en la asignatura "Teoría de los procesos socioafectivos" les solicitamos a dos estudiantes de cuarto año que diseñaran e implementaran una sesión de evaluación psicopedagógica a dos estudiantes de primer año, en un ejercicio de simulación práctica que tenía como foco el trabajo con las emociones. Más concretamente, se les solicitó a los estudiantes de tercer año que observaran con atención una sesión simulada de atención

psicopedagógica para identificar los aspectos más importantes de la acción psicopedagógica llevada a cabo por sus compañeras de cursos más avanzados..

A través de esta innovación, buscamos que nuestros estudiantes y nuestras estudiantes generaran habilidades de análisis de la práctica psicopedagógica, específicamente vinculadas a la utilización de estrategias discursivas por parte de las psicopedagogas.

A partir de la observación, se les solicitó a los estudiantes de tercer año que elaboraran un informe de la actividad. En el informe debían identificar las principales características del caso, y también elaborar una valoración del actuar profesional.

En general, se obtuvieron resultados positivos que se tradujeron en una mejora sustancial de las competencias de nuestras alumnas.



Ficha: Simulación psicopedagógica

- Asignatura: "Teoría de los procesos socioafectivos y aprendizaje".
- Participantes: 22 estudiantes de tercer año, 2 estudiantes de cuarto año y dos estudiantes de primer año de Psicopedagogía, sede Casona Las Condes.
- Destinatarios: Estudiantes de tercer año de Psicopedagogía, sede Casona Las Condes
- Duración: 1 sesión.

El sentido de la actividad:

La actividad buscó que los estudiantes observasen en tiempo real una intervención psicopedagógica, y pudiesen reflexionar de manera colaborativa sobre éste para llevar a la práctica su conocimiento teórico obtenido durante la asignatura.

Protagonistas



La escena se la robaron nuestras asistentes sorpresa, de primer año, que personificaron a las personas que fueron atendidas por nuestras psicopedagogas. Valentina y Fernanda, ¡muchas gracias por sus increíbles actuaciones!

Objetos Pedagógicos

Contexto

La Universidad había fijado sus fechas del calendario académico con anterioridad al 2020, pero las noticias, los informes de prensa, los comentarios en general, -no hacían ver-, que la pandemia iniciada por allá lejos en un país asiático en el 2019, llegaría tan pronto como lo hizo y en la forma que lo hizo. Todo el escenario del país cambió, sin saberlo, de una semana a otra nos quedamos en casa. Reconstruir esos momentos es a la distancia inverosímil, increíble.

Las preguntas que se instalaron en los profesores fueron: ¿qué hacer?, ¿cómo hacer nuestras clases?. El equipo de Laboratorio de Aprendizaje se reunió sistemáticamente con los docentes de Santiago, Viña del mar y Concepción y se desarrollaron experiencias pedagógicas que nos sostuvieron...

“Antídotos Creativos”

LAp asume estas nuevas condiciones y desarrolla una estrategia de ejercicios, denominados “Antídotos Creativos”, como desafíos que invitan a los docentes a seguir creando, en una lógica reflexiva, lúdica y metafórica. Narrativas escritas, fotográficas, conceptuales, inundaron nuestro email lapiano, intentando rescatar nuestras habitualidades. Fue un espacio para expresarnos. El Objeto virtual, “una Imagen” para la pantalla, un Objeto real “tridimensional”, en tu hogar.

En el diseño del volante de promoción de la actividad, se diseña el rostro LAP, a partir de la sumatoria de diferentes rostros de docentes de los distintos campus. Conceptualmente la idea es la integración de la Escuela de Educación.

Los antídotos creativos surgen de la idea de contrarrestar la desazón que en esos momentos se vivía en nuestros hogares, nuestras familias, en el país. Haciéndole un guiño a la curiosidad, la sorpresa, el humor, la simpleza. Cada 15 días, el objeto volante # desafíos, debía recurrir a la inventiva que daba cuenta de lo que sucedería en la sesión.

Con este saludo empezamos.

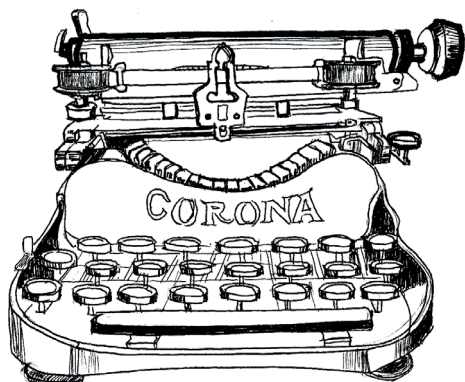

1. Reflexión del equipo 28032022



TRANSFORMACION COLABORATIVA

Universidad Andrés Bello

Antídotos creativos
#desafioslap

YA VIENE...
LAp en cuarentena tecnológica

LAp
LABORATORIO DE APRENDIZAJE

Hola Lapianos, les hablamos desde esta cuarentena, donde un bichito nos obliga a quedarnos en casa. Volviendo a la caverna de platón, y mirar desde lejos la luz que ilumina nuestra sociedad.

Hoy lo virtual nos interpela y desafía, como grupo LAp, tomamos el reto. Les esperamos a crear, a emocionarnos, a reírnos, a reflexionar.... a lappear, les desafiamos

Imagen N°1. Primeras señales de promoción. Volante #desafioslap. Fuente: Laboratorio de aprendizaje

2. Las anécdotas producto de la virtualidad.

05



INVITACION

Universidad Andrés Bello

LAP
LABORATORIO DE APRENDIZAJE

TODOS LOS DOCENTE INVITADOS
AL DESAFIO LAP

En un ppt, de 2 Diapositivas

a. Contarnos una anécdota relativa a este tiempo de conexión tecnológica.

b.1 ¿ Cómo hacer de mi clase virtual una experiencia de aprendizaje?

b.2 ¿ Qué y cómo evaluar en tiempos de crisis?

enviar ppt a correo LAP:
alsurdelap@gmail.com

Plazo de entrega: Martes
07/04/2020 hasta las 13:00 hrs

#desafioslap

Imagen N°2. Invitación a contarnos una anécdota. Primer desafío.
Fuente: Laboratorio de aprendizaje

En la disyuntiva de cómo hacer, cómo llegar a los docentes, los wsp, las video llamadas, el Zoom, Collaborate, son las herramientas para nuestros primeros acercamientos de contacto intentando salir del shock. Se implementa un sistema de “#desafíos”, para ir juntos en nuestras experiencias. Un desafío fue para contarnos nuestras anécdotas como docentes digitales en la esfera virtual.

Estábamos rodeados de cables, pantallas, micrófonos, banda ancha, wifi , etc , y las anécdotas surgieron de lo cotidiano, esa mezcla de trabajo y casa. Fue una oportunidad emotiva de contarnos que sucedía entre las tareas pedagógicas y domésticas. El Objeto, unas diapositivas sin mayores pretensiones, sin ni una exigencia particular, más que contar, expresar el mundo de cada uno.

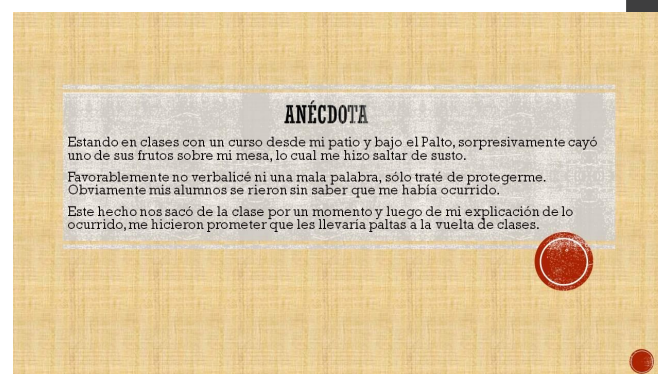

ANÉCDOTA

Estando en clases con un curso desde mi patio y bajo el Falto, sorpresivamente cayó uno de sus frutos sobre mi mesa, lo cual me hizo saltar de susto.

Favorablemente no verbalicé ni una mala palabra, sólo traté de protegerme. Obviamente mis alumnos se rieron sin saber que me había ocurrido.

Este hecho nos sacó de la clase por un momento y luego de mi explicación de lo ocurrido, me hicieron prometer que les llevaría paltas a la vuelta de clases.

Imagen N°3. Primer desafío. Diapositiva del Profesor Roberto Fierro.
Fuente: Laboratorio de aprendizaje

3 • Fotografías de representación

LAp
LABORATORIO DE APRENDIZAJE

#desafioslap

DOCENTES INVITADOS AL DESAFIO LAP

LAp te desafía a encontrar tu representación como docente, por medio de un objeto que hable de ti. Fotografialo desde el celular y mándalo al correo LAP absurdolan@gmail.com con una pequeña descripción del significado que le das.

Plazo de entrega: Martes 14/04/2020-23:00 hrs

Universidad Andrés Bello



Imagen N°4. Segundo desafío. Fuente: Laboratorio de aprendizaje

#DESAFIOLAP 02

MARIANO LAVALLE

La arena de la playa al pasar el tiempo un objeto sobre ella, la pule y quita todo sus lados agresivos. Es lo que hace conmigo al caminar por ella. Pule mis asperezas.

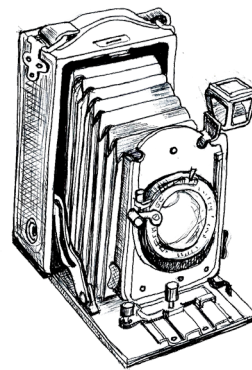
LAp
Universidad

Foto N°1. #DESAFIOLAP02. Producto de Docente M. Lavalle Fuente: Laboratorio de aprendizaje

4 • Volantes virtuales

05

Las preguntas siguieron en el laboratorio: ¿Cómo el Laboratorio de aprendizaje, se podía seguir reinventando?, ¿cuáles serían otras posibles estrategias, tan acostumbrados a trabajar con escenarios, montajes, objetos...ahora virtuales? En la medida que fuimos desarrollando más habilidades y experticias, con harta constancia y con mucho humor nos fuimos llenando de creatividad que fluyó sesión a sesión. Una muestra de ello son estas ironías que surgen del cotidiano virtual. Por ejemplo, un set de invitaciones a las sesiones LAp virtuales.



Imagen N°5,6,7,8. Invitaciones a sesiones "LAp Contagioso". Fuente: Laboratorio de aprendizaje

Estos diseños realizados como invitaciones se convirtieron en Objetos “Parlantes”, que sutilmente dejan ver el contexto que se vivía. Y las sesiones del Laboratorio se sustentaban en esa idea fuerza.

Por ejemplo, recordamos en la primera etapa el miedo al contagio, andar con máximas precauciones por el aire que se respiraba, (Imagen: “con casco de astronauta”). Los docentes transversalmente comentábamos, que los estudiantes no encendían sus cámaras, que no sabíamos si estaban o dormían, ¿estaban o qué? (Imagen: “los veo, pero no los escucho”). Ya a mediados del año pandémico nuestra obsesión por la limpieza, la desinfección, nos llevó a presentar una botella de Cloro humanizada (Imagen “botella cloro c/ mascarilla”), y después de tanta tensión diseñamos un desafío de crear un cómic, con viñetas que haríamos en la sesión, y que denominamos “Estamos Felices”

De las diferentes opciones que podíamos ir creando como acciones de dibujo, performances individuales (rasgar papeles para atravesar mensajes, crear esculturas, escribir textos de reclamo, cartografiar el hogar, entrevistas cortas, carteles, realizar coros temáticos etc.) les compartimos una pequeña muestra de trabajo de los docentes en algunas sesiones.

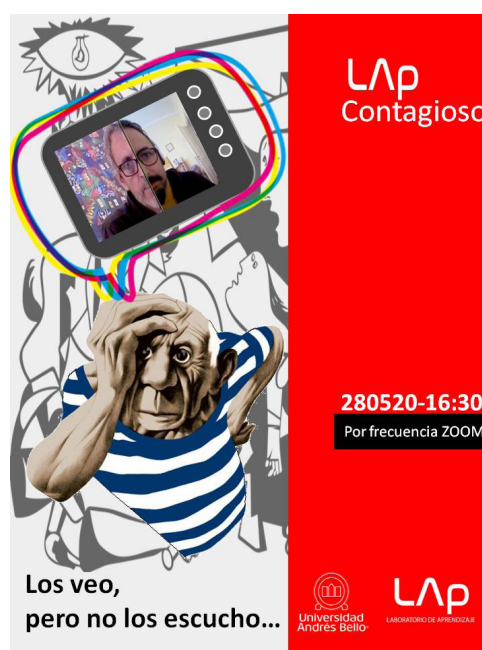

Imagen N°9 y 10 “LAp Contagioso”. ¿Tiene algo que decir? Metáforas de papel. Fuente: Laboratorio de aprendizaje



Imagen N°11 y 12 “LAp Contagioso”. ¿Tiene algo que decir? Metáforas de papel. Fuente: Laboratorio de aprendizaje

Transcurrido un cierto tiempo, se van incorporando distintos recursos en línea, aplicaciones Scrumbl, Padlet, Canva, para que docentes trabajaran en ellas, aplicaciones que re-miramos para convertirlas en herramientas creativas dentro de sus funcionalidades. Es así como una de estas plataformas nos permitió recrear una revista de cómic, alusiva a lo que hicimos en pandemia con la ironía “Estamos Felices”.

5. Cómics- Virtual LAp

05



Foto N°2. Personaje, creado por LAp, mostrado en pantalla. Fuente: Laboratorio de aprendizaje

La historia comienza situándonos en el humor, que nos entrega la imagen con un mensaje de ironía, dándole a la realidad una figura retórica (recurso del lenguaje) que nos da a entender lo contrario de lo que se dice. Con sentido o sin sentido. Se presenta el personaje creado por núcleo LAp en pantalla y los participantes lo dibujan en una hoja, dando la oportunidad -en un breve tiempo- que puedan utilizarlo en su creación de manera individual (un mono) con algún texto reflexivo sucinto.

HISTORIETAS
EN PANDEMIA

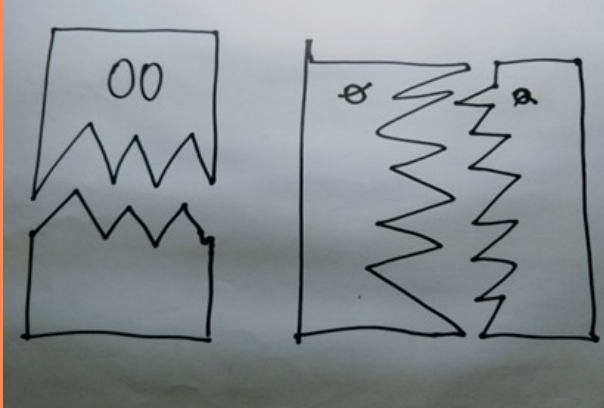

LAp
LABORATORIO DE APRENDIZAJE

Imagen N°11. Portada de Historietas en pandemia. (Cómics)
Fuente: Laboratorio de aprendizaje



Imagen N°12. Portada de Historietas en pandemia. (Cómics) Fuente: Laboratorio de aprendizaje



Imagen N°13. Código QR Historietas en pandemia. Plataforma Issu. Fuente: Laboratorio de aprendizaje

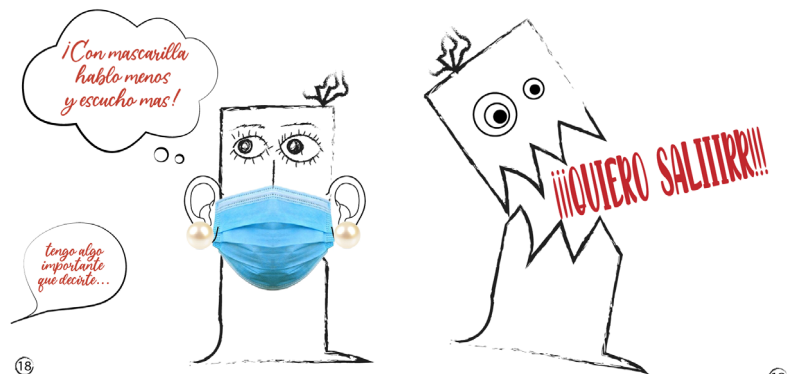

Arte Hoy

Esta sección será una muestra de arte, de ese arte que circula visible o invisible, de artistas conocidos o emergentes, pero que para nosotros son vitales para mostrar el mundo desde perspectivas siempre desafiantes, siempre provocadoras del pensar, sentir y afectarse.

En este espacio y para esta ocasión hemos seleccionado a Gonzalo Ilabaca, artista que comienza su arte por allí en el año 82, y que a fines de la época del ochenta se afina en Valparaíso. Veamos...

Gonzalo Ilabaca

Breve Biografía

Gonzalo Ilabaca, nace en Concepción, Chile (1959). En 1982 se retira en cuarto año de la Carrera de Medicina en la Universidad Católica de Chile, para dedicarse por completo a la pintura. Actualmente, es considerado un pintor autodidacta, aferrado al pincel, manteniéndose ajeno a la academia y a las vanguardias. Busca en el viaje interior y exterior inspiración para sus cuadros: Chile, España, India, Indonesia, Nepal, Tailandia, México y Guatemala han sido parte de su recorrido. Desde su decisión de asentarse en la ciudad de Valparaíso desde el año 1982, se deslumbra ante el paisaje humano y arquitectónico, Ilabaca pinta de manera febril el puerto, su vida y habitantes. Como un explorador del universo social, pinta a los olvidados, a aquellos que generalmente han



Imagen N°13. Código Q
Is



Foto N°2 y 3. Conversando con Gonzalo en su Casa-Taller- Museo.
Fuente: Laboratorio de aprendizaje

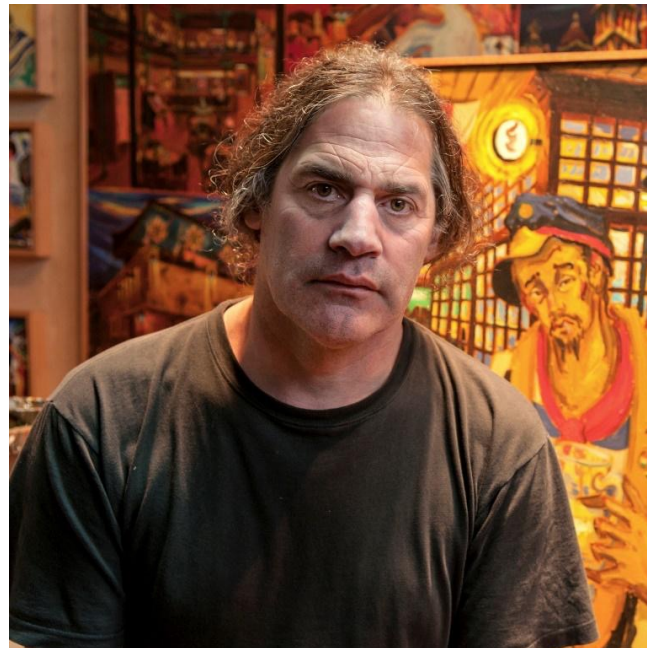

quedado del lado de afuera de la tela. Viviendo desde hace años en Playa Ancha, Ilabaca se ha constituido en una referencia del quehacer local, con su libro "Valparaíso Roland Bar / Puerto de la Fama y el Olvido" (1995), así como con sus exposiciones "La Flor Inexistente" (2008), "Pinturas del Valparaíso Nunca Fundado" (2009) y "En Todas Direcciones Corre el Mundo Para Ganarse el Pan" (2018), entre otras. En su obra pareciera filtrarse esa melancólica mirada de los habitantes del puerto, ese suave monólogo interno en que el tiempo se torna ausente, y en que el color y la pincelada parecen revelar el alma de los retratados, en esa búsqueda infatigable de la belleza que realiza el artista.

R Historietas en pandemia. Plataforma
ssu. Fuente: Laboratorio de aprendizaje

EXTRACTO DE ENTREVISTA A GONZALO ILABACA

“...Esta casa cumple 4 funciones: es casa, es taller, es galería de arte, de venta y museo, por qué digo que es museo, porque todos estos cuadros que están en las paredes son cuadros que yo no he vendido y he ido coleccionando desde toda mi época, desde que empecé a pintar hasta ahora. Entonces, en una sola visita, tú podrías ver más o menos todo mi recorrido, solamente en esa pieza hay una galería a la venta y todos los otros son cuadros de colección de amigos, por eso tiene la condición de museo también. Acá, por ejemplo, tengo ordenado los afiches, las postales, los libros que he escrito, los catálogos, libros de viaje, entonces está aquí concentrada toda la cosa artística en papel.”

Del año '82, más o menos, empecé a dedicarme a la pintura y siempre pintaba la figura humana como tema principal o algo que haya hecho el ser humano, como una casa, un barco, un templo, un bar, entonces, para no aburrirse, durante tanto tiempo pintando figura humana, hay formas distintas de pintar, acá a través de un retrato, acá a través de arquitectura, que aparecen las perspectivas, a través del inconscientes, que yo las dejo aparecer, pintura de viajes, pintura de marinos en Valparaíso, son distintas formas de pintar la figura humana, algunas más gráficas, otras más pictóricas y así no me aburro de mi tema principal que es la pintura de figura humana.”

¿Cómo aparece tu inconsciente en tus obras?

“Aquí un buen ejemplo de ficción dentro de la realidad y ficción, por ejemplo, esta casa que estaba pintando, existe, pero cuando yo lo estaba pintando, me acordé de la infancia mía, cuando veía las películas de los cowboys, entonces pinté un cowboy moderno, entonces ahí está la mezcla de la pintura que yo hago.”

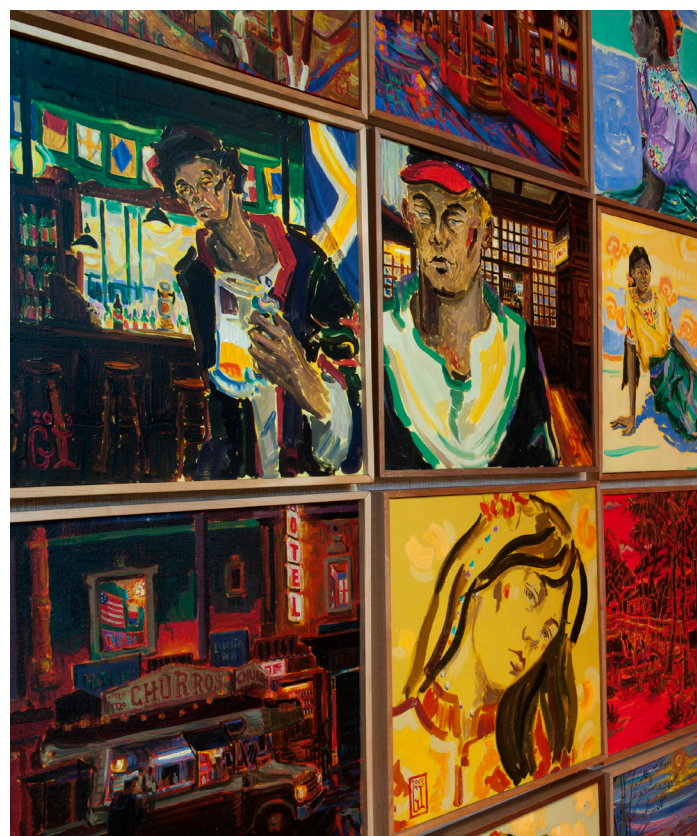



06

Foto N°5. Valparaíso Tecnicolor. Muestra en gran formato. Fuente: Laboratorio de aprendizaje

¿Cómo la definirías, con alguna corriente de arte en particular?

“No, no, figurativo no más, porque no me he puesto a hacer expresionismo o no expresionismo, además de que algunas obras son más realistas, otras menos, entonces para mí es figura humana.

(...) Aquí hay cuadros de cuando viajé un año por México, otro por la India, en esta pieza he guardado cuadros de Valparaíso, aquí son puros cuadros de Valparaíso, hay principalmente la condición de anfiteatro de la ciudad y la condición oceánica portuaria, marítima, por eso lugares de marinos. Cuando yo salgo a pintar Valparaíso, lo hago con pincel y después lo hago con pintura. El dibujo es la

base de la pintura, en el caso del realismo. Siempre priorizando la cosa marítima de la ciudad, ahí hay una apología de cómo debiera ser Valparaíso, donde puerto y ciudad, puerto-anfiteatro, mar y anfiteatro son una misma cosa, no como ahora que hay alambres de púa en el borde costero de Valparaíso, donde tú no puedes llegar al borde costero de forma natural. Entonces aquí es cómo debería ser Valparaíso, donde el puerto, los pescadores, los vendedores de completo, el borde costero, le pertenece a la ciudad y a los habitantes.



Foto N°4. Obras de Ilabaca en su Casa-Taller-Museo. Fuente: Laboratorio de aprendizaje

Explícanos brevemente el libro del hambre

"(...) Hay dos temas principales que podríamos resumir, uno es la vida, dejar un testimonio de tu tiempo, de tus sueños, de tus pensamientos y ahí estaría el tema de los 4 puntos cardinales, por ejemplo, que qué es la vida, la vida es la mezcla de esos 4 puntos cardinales que sería la voluntad, el hambre, la memoria y el deseo, todos nos movemos a través de esa cosa, entonces yo en mi pintura he tratado de ver cuáles son la voluntad, mis deseos, mis memorias y mi hambre

El libro del hambre es contar la historia de la humanidad a través del hambre, a través de estos 4 conceptos de puntos cardinales y tiene la virtud de que todas las páginas son principales, entonces aparece Hernando de Magallanes, aparece Beethoven, (...) montón de temas nacionales e internacionales y también intercontinentales de todas las épocas, pero están basadas en esta angustia de la ciudad que se empobrece y que cae en una decadencia. ...Yo me di cuenta que la idea del hambre, que es universal, tenía que salir y debe estar saliendo bajo otras modalidades artísticas en distintos países, hace tiempo, pero en



Foto N°6. Libro del Hambre. La religión Fuente: Laboratorio de aprendizaje

lugares en donde ha pasado algo dramático, porque un tipo en un palacio no va a escribir sobre el hambre, entonces es un gran tema universal, todas las migraciones, todo es hambre al final, porque el concepto del hambre de poder, de comer, de sobrevivencia, de amar, de quedar en la historia, el hambre de matar, el hambre de dominar, el hambre del imperio, el hambre del místico, que no quiere tener deseos, enton-

ces es un libro que es muy amplio y yo creo que esa va a ser mi obra más importante, porque hasta el momento mi obra más importante es esta ["El Roland Bar"], porque la gente le da un sentido al Roland Bar porque tiene una cosa emocional con el Roland Bar, pero eso es una cosa local, en cambio el hambre es una cosa que no hay por dónde tomarlo, es mucho más universal"

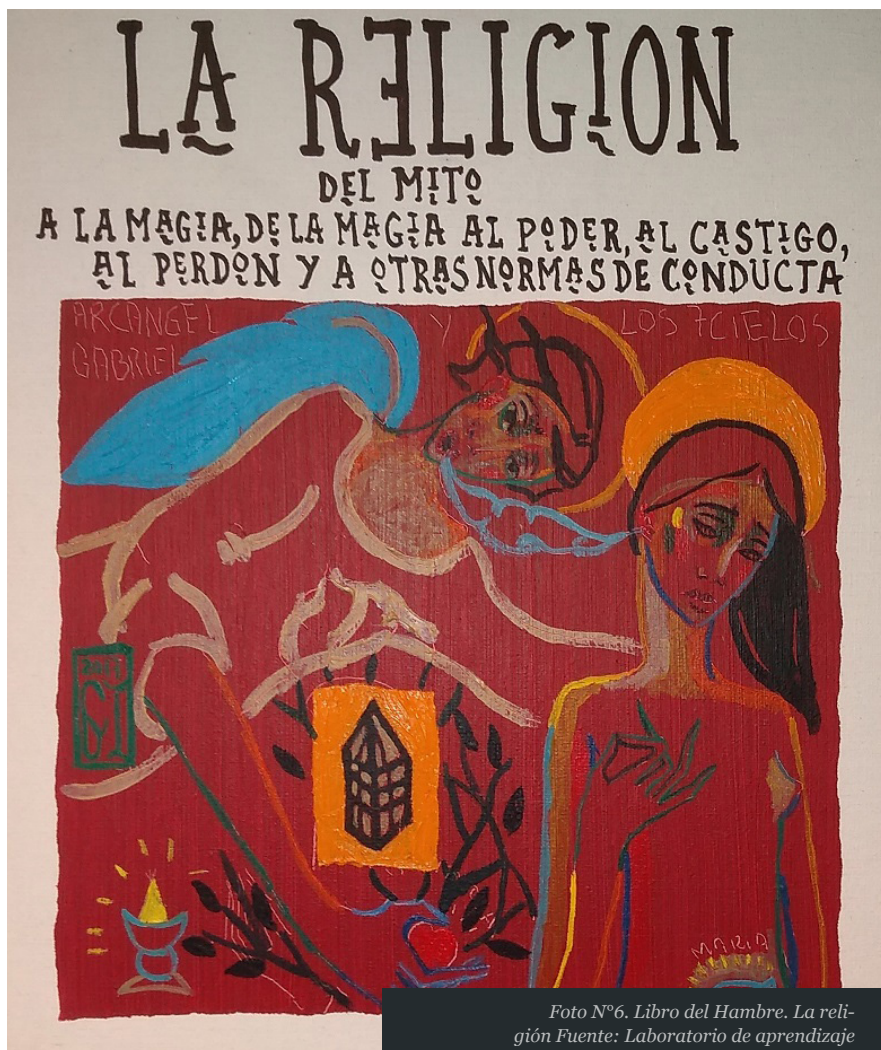

Foto N°7. Libro del Hambre. La religión Fuente: Laboratorio de aprendizaje

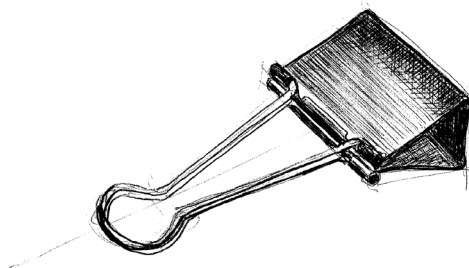

Es como un arte antropológico...

“Es etnográfico, antropológico, es histórico, es político también y artístico y también se arranca con los tarros, porque en el fondo el hecho de que todas las páginas sean iguales le da una cosa muy fuera de protocolo.”

07

Laboratorio de Aprendizaje

Aquí mostraremos lo que hacemos, será siempre un viaje que interactúa con el arte, la voz de todos, la reflexión, la sorpresa, las disciplinas, los aprendizajes, deconstrucciones y construcciones. Vamos viendo qué encontramos...

SESIONES LABORATORIO DE APRENDIZAJE

El LABORATORIO DE APRENDIZAJE tiene una manera particular de planificar. Un **GUIÓN** es la carta de navegación de cada una de nuestras travesías. Ese guión tiene un **CONCEPTO** que lo funda y es la arquitectura que guía el trabajo. Ese concepto lo ampliamos a través de la **BIDIRECCIONALIDAD** que nos permite construir escenas con diferentes perspectivas y actos pedagógicos, así, la sintaxis y atmósfera espacial están vinculados con los objetos, con el arte y otros nuevos horizontes. Hoy presentaremos; Atelier, Auto protesta y Discografías.

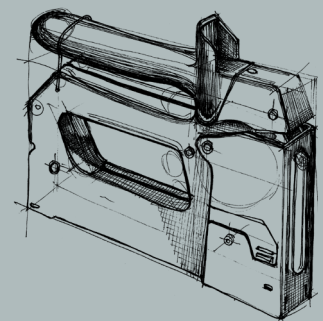

SECCION 7

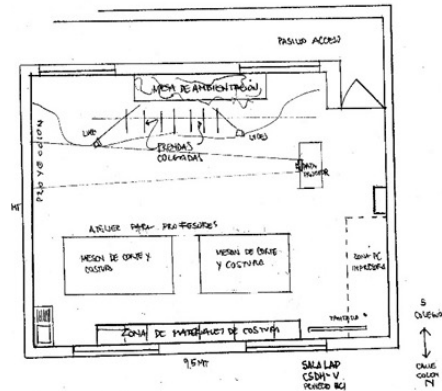

LAYOUT, Plano general, diseño de montaje. Sesión Museo de la Moda. Fuente: Laboratorio de aprendizaje.

ATELIER / LABORATORIO DE APRENDIZAJE

Atelier

Concepto: Museo de la Moda

Preset: El montaje para esta sesión recrearemos un espacio de un Atelier de artistas del Vestuario; con telas, accesorios de costura. Además, desde los tensores del techo, presentaremos un set de prendas en sus colgadores. Iluminados monocromáticamente desde las pantallas lumínicas en el piso. Acompaña la muestra en este museo de moda, diferentes videos desde la línea de tiempo y desfiles de pasarela, además música del Fashion week 2018

Escena 1 – Escala y dimensión

Escena 2 - Moulage (Montaje sobre el cuerpo)

Escena 3 - Vestuario de Representación



Foto N° 1 Puesta en escena del montaje. Fuente: Laboratorio de aprendizaje (LAp)

Para esta sesión se ha preparado un escenario pedagógico que llamamos Atelier, donde los docentes metafóricamente se convierten en creadores de piezas de vestuario únicas, desde donde se levantan acciones matemáticas, históricas, artísticas entre otras. Se realiza un recorrido a partir de tres escenas, desde el papel y la tela como material laminar, la construcción volumétrica de la lámina, hasta la arquitectura del vestuario. Para ello el equipo Lap ha preparado un set de materiales bases y accesorios relacionados con la puesta en escena, papel de molde, telas, pasamanería, tizas de trazado, huinchas de costura etc.

En la primera parte, los participantes, se organizan con diferentes tareas que se requieren resolver; tomar notas, medir, trazar, dibujar, cortar. Se entrega al grupo de docentes, los links de patrones de ropa o moldes, desde allí puedan optar por prendas de su agrado. Luego la tarea es escoger a uno de sus compañeros de grupo y trabajar sobre el cuerpo de él, desde donde se tomarán las medidas (sisa, talle, cintura, piernas). Reuniendo datos numéricos del modelo que se ocuparan en las escenas siguientes para construir molde o plantillas.



Foto N° 2 y 3 Revisión link patrones de ropa y toma de medidas. Fuente.: Laboratorio de aprendizaje



Foto N° 4. Proceso constructivo en el atelier. Fuente.: Laboratorio de aprendizaje

En la segunda escena e iniciando el proceso constructivo, los registros de medidas se deberán escalar según el o los moldes que decidan trabajar, de acuerdo a las dimensiones del “maniquí”. Una vez traspasadas al tamaño real, se procede al montaje (Moulage) de la tela -previamente cortada-sobre el maniquí escogido, de este modo va tomando forma el vestuario diseñado, viendo los detalles de partes y conjunto, para convertirlo en un objeto de diseño de vestuario.



En este proceso los docentes van diseñando acciones proyectivas de cómo desean que el diseño sea. Partes, ensamblajes, color, texturas y características posibles de la representación, según el enfoque disciplinar que los grupos deciden. Trabajo colaborativo, reflexión, discusión son abordados en el ejercicio creativo.

Construido el vestuario neutro (blanco), el grupo deberá construir sobre su prenda, algunas características particulares para que lo transformen en un personaje de representación, - tercera escena- accesorios diversos, pasamanería, cordones, botones, plumas, estarán a disposición de los participantes para implementar su narrativa y que será exhibida en la pasarela que para ello se implementa como parte de una performance de cada equipo de docentes-diseñadores.

Foto N° 5 y 6 Modelaje del Vestuario de Representación. Fuente.: Laboratorio de aprendizaje

¿CUÁL ES LUGAR DE LA EDUCACIÓN? / LABORATORIO DE APRENDIZAJE

¿Cuál es el lugar de la educación?

Concepto: Auto protesta

Bidireccionalidad: Lugar – No lugar

Preset: El espacio ofrece la oportunidad a los docentes de expresar impetuosamente una queja o disconformidad, consigo mismo, la protesta como manifestación, la haremos con marcha y pancartas.

El Diseño del espacio, se configura con barricadas, lienzo alusivo ¿Cuál es el lugar de la Educación? y graffitis en muros. Se sugiere utilizar videos alusivos a la revuelta estudiantil de Mayo 1968 para crear clima audiovisual

Interpelación que direcciona nuestras reflexiones para esta sesión:

¿Cuál es el lugar de la Educación?

Escena 1- Ágora docente

Escena 2- Pancartas

Escena 3- Marcha



Foto N°1. Montaje que recibe a docentes. Fuente: Laboratorio de aprendizaje



Foto N°2. Ingreso de docentes al aula. Fuente: Laboratorio de aprendizaje

Desde la pregunta ¿Cuál es el lugar de la educación? Instalada en el claustro de docentes invitamos a una reflexión y autocrítica respecto del lugar que ocupamos como docentes en la educación. Lo que no hacemos o dejamos de hacer. Situados en este contexto el aula representa metafóricamente, barricadas, carteles alusivos a hitos importantes de las protestas.



Foto N°3. Reflexionando. ¿Cuál es el lugar de la educación? Fuente. Laboratorio de aprendizaje



Foto N°4. Materiales para la Auto protesta. Fuente: Laboratorio de Aprendizaje



Foto N°5 y 6 Escritura de mensajes en pancartas. Fuente: Laboratorio de Aprendizaje

Dando inicio a la actividad del ágora propiamente tal, se invita a reflexionar sobre el estado del arte de la educación, conversando desde la percepción que cada docente trae consigo y explícita. Generamos diálogos, se revisan enfoques. Con este claustro en marcha cada docente va recogiendo ideas para redactar su propio mensaje de auto protesta, que luego se escribirán en pancartas.

Pedagógicamente el siguiente acto, ofrece la oportunidad a los docentes de expresar impetuosamente una queja o disconformidad, consigo mismo. Para ello, el equipo Lap ha preparado materiales ad hoc para la escritura en pancartas, de mensajes de auto protesta, el aula se transforma en un laboratorio de ideas. Se han dispuesto referentes de grafitis de la época del hipismo, mayo del 68, entre otros, mensajes que interpelan diferentes realidades de sus épocas.

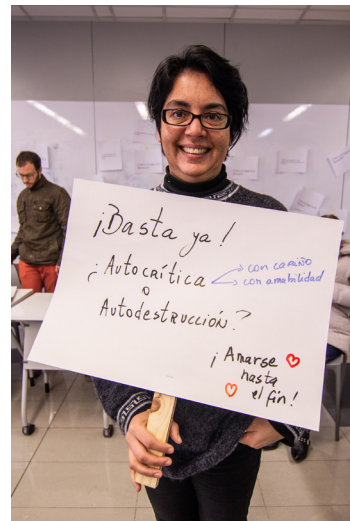

Para la última escena, que es la marcha de auto protesta en el aula, se intencionan las siguientes preguntas:

¿Qué conceptos argumentativos pueden construir una clase a partir de la experiencia?

¿Cómo imagino aquello que forma parte del ejercicio “protesta” en mi actividad docente?

¿Cómo se transforma mi reflexión y auto protesta en la sala de clases?

La protesta reúne a los convocados con sus carteles y mensajes “cacerolas y dispositivos ruidosos”, permitiéndonos performatizar todo el trabajo realizado en la sesión.



Nº 7 Ingreso de docentes al aula. Fuente: Laboratorio de aprendizaje

DISCOGRAFÍAS / LABORATORIO DE APRENDIZAJE

Discografías

Concepto: Discografías Reflexivas

Bidireccionalidad: Vano-Profundo

Preset: Se ingresa al aula escuchando el tema “Las 4 estaciones de Vivaldi”, introduciendo a los participantes en este clásico musical, por medio del movimiento corporal, ubicados en un espacio equipado como zona musical, recreando el living de tu casa. (puff, alfombra, tocadiscos, audífonos, iluminación, etc.) De este modo, iniciamos la sesión “discografías reflexivas”. La sala dispone un sector lleno de caratulas de discos seleccionados para la oca-sión

Escena 1 - Música y movimiento

Escena 2 - Música y reflexión

Escena 3 - Construcción Carátulas

Para esta sesión se ha preparado un escenario pedagógico que llamamos “tu zona musical” (Living), lugar implementado para escuchar música, movilizandose a la reflexión desde los contenidos a partir de la letra de un tema de un artista seleccionado; Aspectos filosóficos, Literarios, Históricos, Sociológicos etc. El tema musical favorito de los profesores -al iniciar la sesión- es depositado en el interior de una carátula discográfica para que el Núcleo LAP, durante la sesión cree una playlist grupal.

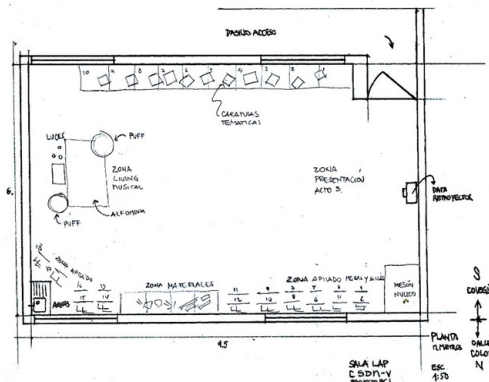

LAYOUT, Plano general, diseño de montaje. Sesión Discografías. Fuente: Laboratorio de aprendizaje.



Foto N° 1. Ingreso al aula con la música de Vivaldi. Fuente: Laboratorio de aprendizaje (LAp)



Foto N°2. Coreografía del tema escogido por cada grupo. Fuente.: Laboratorio de aprendizaje



Foto N°3. Proceso analítico del tema musical escogido. Fuente: Laboratorio de aprendizaje



Foto N°4 Presentación de Carátulas y reflexiones del tema. Fuente.: Laboratorio de aprendizaje



Foto N°5 Presentación de Carátulas y reflexiones del tema. Fuente.: Laboratorio de aprendizaje

Para la primera escena, los docentes se agrupan y escogen una de las carátulas exhibidas, luego exploran al grupo musical en profundidad, y escogen de allí su tema discográfico favorito y que les resulte interesante en común acuerdo. Su análisis en amplitud y profundidad deberá ser abordado a partir de Música y Movimiento (Producto: pequeño baile o coreografía del tema escogido) y se presenta la coreografía.

Para la segunda escena, que hemos denominado Música y reflexión, cada grupo de trabajo analiza su tema musical desde diferentes coordenadas. Esto tiene como propósito vincular con una época histórica, un tipo de sociedad, un tipo de literatura y arte (Producto: Análisis del tema a partir de las claves dadas. Esto supone investigación, conversación, acuerdos y respeto de las ideas).

Para la última escena, cada grupo prepara su propia carátula con el tema musical investigado, siendo requisito de esta que; En la portada vaya una imagen construida por ellos, y en la contraportada una descripción del contenido de su tema haciendo énfasis en la síntesis de la coordenada de análisis anterior. Finalmente nos reunimos para la presentación de cada uno de los grupos con sus reflexiones de la pieza musical escogida y que ha sido escrita en sus carátulas. Producto final: Carátula breve análisis de contenido del tema musical
Para el cierre de la sesión el equipo LAp entrega la playlist de la sesión que es editado y puesto a disposición de los participantes de la sesión.

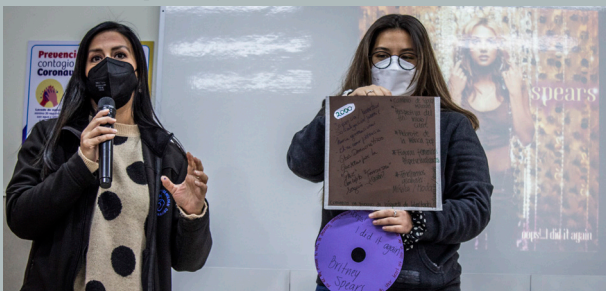
Las Escuelas innovan



Las escuelas innovan es un espacio para desplegar y contar las experiencias creativas que realizan profesores y estudiantes en práctica para ampliar miradas de sus estudiantes, para contemplar aquello que se enseña, en un acto de detención del mundo y tener tiempo para compartir saberes, reflexionar y crear. Aquí se comparten experiencias.

Profesor Nicolás Gutierrez

Objetivo: "Ubicar números reales en la recta numérica mediante el método de estimación"
La actividad se realizó en el laboratorio del colegio, considerando que las mesas que dispone facilitan el trabajo con las rectas. El docente entrega a los grupos una recta numérica grande, post-it y un listado de 25 raíces cuadradas. Los estudiantes con ayuda de los post-it deben ubicar en la recta numérica cada una de ellas, identificando entre qué números enteros está posicionada según las raíces cuadradas exactas que conocen.

Por ejemplo: Si queremos ubicar $\sqrt{6}$, la encontramos entre $\sqrt{4}$ y $\sqrt{9}$ las que equivalen a 2 y 3 respectivamente, por lo tanto, la $\sqrt{6}$ se posiciona entre el 2 y el 3 en la recta numérica.

Este proceso se debe repetir con cada una de las raíces. Además, deben señalar 5 raíces extras, distintas a las entregadas.

En lo personal, considero que la actividad se pudo desarrollar de buena manera logrando el objetivo.

El sacar a los estudiantes de su sala y llevarlos a otro ambiente ayudó a cambiar su disposición considerando el horario en que se realizó el trabajo. Los estudiantes se vieron entusiasmados al trabajar con material concreto grande, aunque en un comienzo mostraron rechazo al ver un listado de 25 raíces, pero a medida que avanzó la clase notaron que no tenía grandes dificultades. Además, el trabajo en grupo ayudó al monitoreo de la clase, permitiendo que todos logren de manera óptima la actividad.

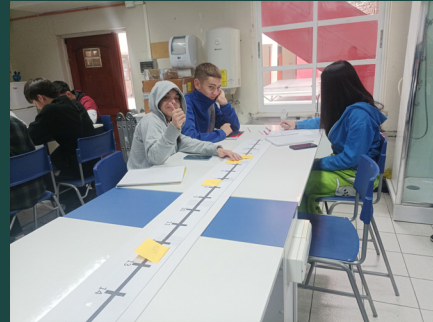

Fotos: En las fotos adjuntas se podrá ver a los estudiantes trabajando, la disposición de la sala y una muestra de un producto finalizado.

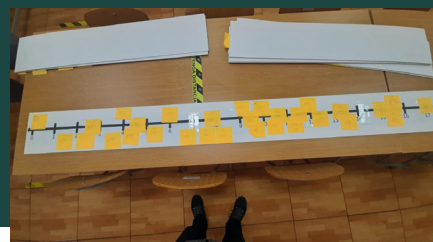

Profesor de Educación Básica. Colegio San Damián de Molokai

Martin Peralta Garrido

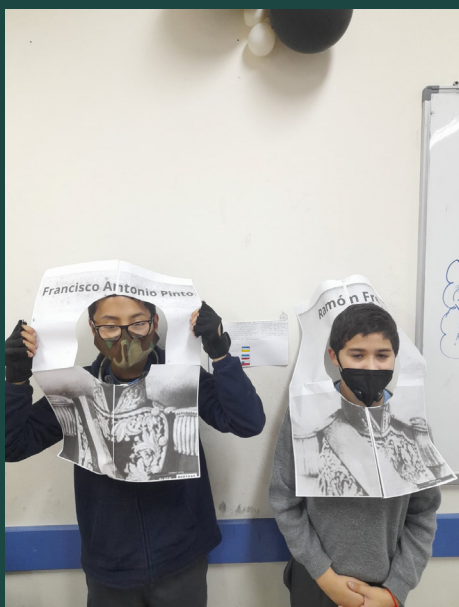

Experiencia 1: El objetivo de la actividad era el reconocer los primeros presidentes de Chile durante la época de la “Organización de la República” en 1823 a 1833:

- 1: Los y Las estudiantes unen cuatro partes de una imagen, formando a uno de los primeros presidentes de Chile (Blanco Encalada, Freire, Pinto, Prieto).
- 2: Al momento de formar la imagen del presidente, las y los estudiantes se percatan que falta el rostro. En donde ellas y ellos deben posicionarse y convertirse en uno de los primeros presidentes de Chile.
- 3: Cada estudiante indaga sobre el presidente que le tocó y presenta su investigación junto con la imagen.

Experiencia 2: El objetivo de la actividad es realizar una intervención dentro del aula escolar utilizando el estilo artístico de Keith Haring

- 1: Los estudiantes forman las figuras humanas creadas por Keith Haring, utilizando dos hojas y luego pintando en libertad. Se interiorizan sobre el artista
- 2: Las y los estudiantes recortan y pegan las imágenes en las paredes de la sala





Experiencia 3: El objetivo de la actividad es realizar cartas Pokémon sobre las características de la Civilización Maya.

1: Los y Las estudiantes investigan sobre las características principales de la Civilización Maya (Ubicación geográfica, espacial, temporal; arte, economía, organización social)
2: Al momento de terminar la investigación, se les entregan cartas en blanco (siguiendo el estilo Pokémon), en donde las y los estudiantes deben confeccionar y decorar sus cartas utilizando la información indagada. Cada carta contiene una característica de la Civilización Maya, de un total de 8.



VIDEO ESCUELAS INNO-
VAN MARTIN PERALTA

Experiencia 4: El objetivo de la actividad es reconocer las líneas imaginarias del planeta, mediante el uso del cuerpo.

1. Los y las estudiantes se transforman en el planeta tierra. En duplas se les entrega los nombres de las líneas imaginarias del planeta y deben recortar y pegar en su cuerpo, pensando ¿en qué parte del cuerpo iría cada línea imaginaria si yo soy el planeta tierra.

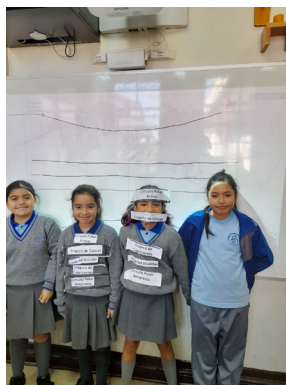

Experiencia 5: El objetivo de la actividad era conocer las figuras rítmicas y crear su propia canción utilizando lo aprendido

1. Cada estudiante en una hoja de papel con una línea recta impresa debe crear una secuencia utilizando las figuras rítmicas (Negra, blanca, corchea, redonda, etc).
2. Cada estudiante aprende y practica su secuencia utilizando el aplauso como recurso musical
3. Los y las estudiantes unen su trabajo con los de su grupo de trabajo, generando canciones gigantes en las que cada equipo practica lo creado.

Lorena Vera Flores

La sala se despejó mientras no estaban los niños. Luego, ellos ingresaron observando estos números, uno gigante y otros que se encontraban en la sala. Se les preguntó qué cosa encontraban diferente, y ellos dijeron los números gigantes y la sala más grande. Se les preguntó cómo podíamos hacer este número con el cuerpo, luego como lo podíamos hacer en grupo de amigos. Después lo hicieron con bolas de papel que ellos arrugan formando el número uno (trabajo en grupo). Para finalizar con las pizarras blancas dibujaron el número 1.

Al preguntarles cómo habían trabajado el número uno, respondieron contentos todas las etapas que habíamos hecho el número 1.



Camila Millar

Se trabajó la idea de oralidad bajo el lema “todos somos periodistas”, elaborando credenciales y utilizando el panel de sombra para proyectar un estudio de prensa y conductor(a) de televisión sin exponer en su totalidad al grupo curso, considerando su característica de timidez y avanzado en su camino a la comunicación oral.

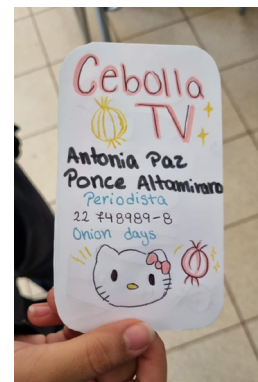

ARTE Y EDUCACIÓN

ESENCIA

Hola, bienvenidos, pasen, pónganse cómodos para la lectura de esta sección, nuestro espacio que explora ideas, reflexiones y emociones entre arte y educación. Hoy nos habita la mirada de un viajero multifacético, un maestro, artista, escritor, clown, formador y asesor de escuelas, Siro López.

El primer acercamiento a Siro fue por su reconocido libro ESENCIA, diseño de espacios educativos, aprendizaje y creatividad. El libro genera curiosidad desde el primer momento que lo tienes en tus manos, su tamaño, colores, peso, materialidad, imágenes, diseño y sus gráficos proponen un viaje con varias posibilidades. Al hojearlo, al abrirlo en cualquier página se puede encontrar una provocación, una extrañeza, una mirada multidisciplinar que invita a percibir los espacios como una exploración de mundos.

Espacios para ser
Paredes que susurran
Manchas
Muebles silenciosos
Diversidad y armonía
Árboles poéticos
Muros ventanas
Riesgo y libertad
Verde que te quiero
Detalles que importan
Planeta de sentidos



Son algunas palabras que emergen azarosamente en el gesto de abrir el libro en algunas páginas, palabras que interpelan la forma que concebimos nuestros espacios educativos, a preguntarnos como educadores ¿qué espacio necesitamos? ¿Cómo deberían ser las aulas en el siglo XXI? ¿Cómo queremos que esa escuela sea reflejo de nuestro concepto de persona y de planeta? ¿Cuál es el criterio pedagógico?

Siro nos incita a ver la educación como todo un ecosistema, un conjunto de disciplinas que se retroalimentan constantemente, donde el arte, la arquitectura y la educación dialogan en torno a experiencias de aprendizajes. Los espacios comunican, entregan mensajes, convidan a experiencias, por consiguiente, no nos puede dar igual el espacio al momento de educar. Transformar el espacio desde una mirada pedagógica, espacio que es mucho más que el aula, es la entrada como una bienvenida, son los pasillos para transitar y observar, el patio para explorar, los baños para jugar, sectores administrativos para inspirar, puertas como portales de mundos por descubrir.

Así, toda la escuela es un laboratorio, toda la escuela es una biblioteca, toda la escuela es un espacio de creación, entendiendo la creación como momentos para investigar, reflexionar, incentivar la curiosidad, interactuar con un libro, interactuar con el cuerpo a través de la danza, meditar, interactuar con los objetos, herramientas y materiales para una creoteca, espacio maker.

Alimentar la estética en el cotidiano, que al entrar a una escuela, esos detalles inspiren y a la vez nos llenen de preguntas, tanto en los detalles pequeños como en lugares extensos, donde se propicie una armonía visual, auditiva y táctil. En este punto Siro logra entrecruzar fuertemente el arte y la educación, donde propone espacios para exponer y espacios para provocar a través del arte, para construir escuelas que generen nueva cultura, que alimenten con pensamiento crítico.

Siro habla de espacios diversos que generen ilusiones. Espacios placenteros, como una lectura en un espacio cómodo e iluminado, donde el cuerpo repose mientras la mente viaja. El mejor espacio es el que está al servicio de la persona, facilitando el acceso, el uso flexible, el encuentro social sin barreras, que nos permita aprender juntos.



Siro López

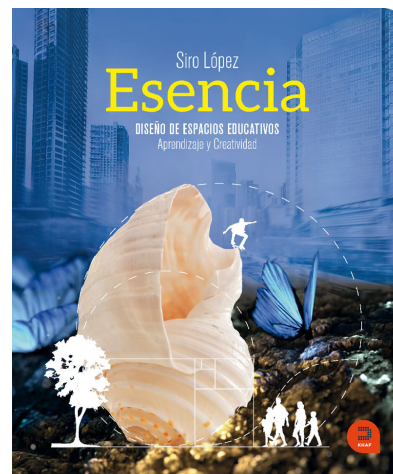

Al escuchar y leer a Siro se percibe una parte de él que brilla e ilumina espacios imaginarios o por imaginar, aún mantiene vivo a su niño sensible creativo, curioso, pasional y en constante búsquedas, comenta:

“He aprendido de la infancia, más que los libros, esa mirada de empaparse de lo que hemos sido, tener la humildad para permitirnos mancharnos de barro, volver a pisar charcos, descalzarnos, jugar con el color, bailar, cantar, volver a saborear la vida es lo que nos va a permitir recuperar la escuela para aprender juntos.”

Todas estos posibles cambios en la educación no son sencillos y nos encontramos diariamente con resistencias, al respecto Siro nos aconseja buscar alianza para crear nuevos mundos y derribar la queja constante inmovilizadora, porque motivos para el pesimismo sobran, es fundamental enamorarse y no alejarse del disfrute, porque “Toda transformación de espacios ha de ser un constante proceso de mejora en crecimiento, de evaluación activa, sumativa y para el aprendizaje. No se trata de un cambio de paredes o una inversión puntual y pasar al olvido. Es apasionante situarse en este ciclo vital en el que cada detalle, cada proyecto, cada valor se impulsa hacia la calidad, profundidad y belleza”



203

Bibliografía

López, Siro (2021) Esencia, diseño de espacios educativos, aprendizajes y creatividad. Ediciones KHAF. Madrid, España.

10

Diccionario Pedagógico Laboratorio de Aprendizaje

La clase es lugar siempre de extraños, siempre de cualquiera, siempre en descubrimiento, siempre en la posibilidad como punto de partida, como cuando habitamos un lugar que da respiro, da espacio de detención, contemplación, de alojamiento a ideas, preguntas, ignorancias e historias, quizás un lugar siempre disponible.

En ese espacio de diferencias está la conversación, esa que construye y deconstruye las propias hegemonías. Esa, que instala la propia vigilancia ética para lograr zafarse de aquello que marca o puede marcar, que condena o puede condenar al otro porque no se comprende lo rizomático de cada uno, y no se percibe que las singularidades de cada uno siempre son a medias aguas o medias tintas, porque siempre vemos también a medias. Entonces la clase es el lugar

de la palabra, de la presencia, de los gestos mínimos. Una clase de singularidades, multiplicidades y entretejidos. Una clase con bisagras, escapada de todo intento de reduccionismo. Una clase siempre en movimiento, de sorpresas y emociones. Una clase conectada con la realidad, en movimiento y sostenida de nuevas palabras y lenguajes pedagógicos. Una clase de ignorancias para vivir buscando y con una estética del enseñar.

Un lugar donde hay una pedagogía que llega a la infancia, a un nuevo nacimiento, como péndulo que se mueve en incertezas, pero siempre en la posibilidad de ser mejores y que se mueve en esa constante de la

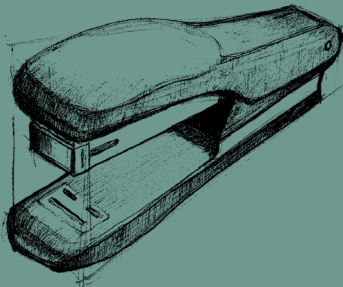

SECCIÓN 10

vida de crear, construir y deconstruir, de comprender e ignorar. Nos acercamos así a una pedagogía como forma de vida, es decir con lenguajes, formas, procesos propios del vivir y donde importa la voz de cada uno, su corporeidad, sus gestos, las palabras, las miradas, las detenciones y las atenciones. Donde importan todos. Donde importan las experiencias, esas como viaje, sin mucha claridad de lo que sucederá, sin mucha anticipación o predicción, pero re- mirando el mundo, con sus rituales, sospechando, curiosoando, leyendo y escribiendo, escuchando y sintiendo.

No obstante, en lo dicho hay cierta ironía porque cuando hablamos de la clase y el oficio de profesor, dejamos de mostrar que aquello está poblado de problemas, que muchas veces aquello relatado se da en silencio. Se da desde un borde, con sutil paso y fuerte convicción, porque la instalación de nuevos lenguajes y formas suponen largo aliento, suponen descomprimir una forma de entender el mundo. Suponen una tarea de hacerse cada día y de estar siempre en una alerta pedagógica o más bien en una alerta en la propia vida. Los cambios pueden ser tremendamente lentos y muy riesgosos porque se tiñen de palabras y no acciones transformadoras, pero para ser justa, a veces también en la vida suceden rarezas, esas que posibilitan saltos de gigantes de un punto a otro.



Ideas de educación



A un siglo de
**Gabriela Mis-
tral** y la escuela
granja bajo el sol



Ha pasado un siglo. Hace exactamente 100 años, Gabriela Mistral visitó la escuela-granja Francisco Madero, en Morelos, México, y quedó asombrada con lo que ahí ocurría. Dice que no iba con grandes expectativas. La precaria escuela, fundada en 1911, se encontraba en la colonia La Bolsa, un sector marginal marcado por la pobreza y vulnerabilidad de sus vecinos. Podría haber representado la fragilidad del sistema educativo latinoamericano y de la inestabilidad política mexicana de principios del siglo XX, pero su director, Arturo Oropeza, había logrado lo que para Gabriela Mistral constituía un milagro.

Cuando Oropeza asumió el liderazgo de la escuela, recibió un establecimiento que cumplía con los planes tradicionales de educación pública, pero quizás inspirado por los aires del movimiento de la Escuela Nueva, que comenzaban a recorrer América Latina, decidió pedir apoyo a las autoridades locales para incorporar los terrenos baldíos aledaños a su establecimiento y comenzar con los alumnos la plantación de un huerto. Los primeros intentos por hacer prosperar la tierra, dice, fueron un fracaso: no tenían los conocimientos de botánica y agricultura requeridos. Pero aprendieron, incorporando esas materias en sus clases de ciencia, que les permitieron obtener los frutos de la tierra. Con un huerto productivo, la siguiente iniciativa consistió en llevar las hortalizas al mercado y venderlas. Al principio, el negocio falló; era difícil competir con vendedores experimentados. Pero eso los impulsó a aprender de economía: se organizaron en una cooperativa, comprendieron las reglas del mercado y cada uno asumió roles distintos para un mismo propósito.

El éxito del “negocio” permitió a los alumnos y sus familias obtener algunos ingresos, que invirtieron

Dra. María Gabriela Huidobro

Decana Facultad de Educación y Ciencias Sociales

en ropa, zapatos y bienes básicos. El caso no pasó desapercibido. Más y más interesados en matricular a sus hijos comenzaron a postular y el caso llegó a oídos, incluso, de unos benefactores extranjeros que donaron una imprenta para la escuela. Oropeza y sus alumnos pudieron, así, comenzar a publicar un periódico, donde contaban sobre sus experiencias en el huerto y el mercado, e incluían ensayos literarios. Luego vendían la publicación entre los mismos vecinos. Desarrollaron así habilidades comunicativas y lingüísticas, y se vincularon estrechamente con la comunidad, que valoró este esfuerzo y se sintió motivada para impulsar la asistencia de sus hijos a la escuela.

Gabriela Mistral dejó por escrito su experiencia y sus impresiones. Su reflexión comienza por una crítica al sistema educativo: a esa manía histórica por “pasar materias” que no hacen sentido a los estudiantes y que no siempre aportan a su futuro, porque no están pensadas para responder a las necesidades propias de cada contexto personal, familiar o social. Eso es lo que Oropeza había logrado dejar atrás. La precariedad de la escuela y la adversidad del contexto social y económico de la población no podían ser excusa. Al contrario, presentaban una oportunidad:

Suelo decir al maestro Oropeza que hay que

felicitarse de la miseria inicial de su colegio, de sus salas desnudas. Porque todo eso lo ha hecho sacar a sus alumnos al parque, y cambiar el aula techada, por esta aula de Dios que es su cielo mexicano, siempre azul, bajo el cual la lección es más verdad y más belleza, donde la ausencia de la clásica tarima hace al maestro más sencillo y espontáneo y la proximidad de la tierra le da vergüenza de gastar diez horas enseñando análisis gramatical (Revista de Educación Primaria, México, 1923).

El maestro Oropeza, decía Mistral, no estaba preparando estudiantes que acabarían frustrados por un sistema que no había pensado en ellos; estaba formando personas que sabrían valorar su entorno y sacar provecho de las oportunidades que le presente la vida:

¿Qué serán estos niños en diez años más? No serán, por cierto, aspirantes a bachilleres, postulantes eternos a empleos, que llenen pasillos de Ministerios, pidiendo con un montón de recomendaciones el puestecito fiscal más mezquinamente remunerado, con tal de ser miseria dorada, pobreza decente. Ni serán tampoco hombres unilaterales, sin la visión de unidad de la vida que caracteriza a los intelectuales; ni pesimistas que se han hinchado de odio y de desaliento por su pequeño fracaso, del cual no tienen la culpa sino sus manos torpes y su mente amodorrada. Serán eso que es para mí lo más grande en medio de las actividades humanas: los hombres de la tierra, sensatos, sobrios y serenos, por el contacto con aquella que es la perenne verdad.

Ha pasado un siglo y aún así, la experiencia de Arturo Oropeza y las reflexiones de Gabriela Mistral pueden valer para el presente. Educar con sentido, formar en contextos situados, sin excusas, con amor, son mensajes que no pueden perder vigencia y que parecen cobrar cada vez mayor necesidad y urgencia (Revista de Educación Primaria, México, 1923).



12

Variedades para **innovar**

En esta sección mostramos experiencias abreviadas a fin de mostrar ideas de clases que estudiantes en práctica han realizado y se han animado a mostrar a través de un pequeño relato y de fotos que permiten conocer lo realizado y así entusiasmar a otros estudiantes y profesores a mostrar lo bello y creativo que realizan.

Constanza Perez y Tamara Illanes

En el contexto de la Práctica Progresiva IV:

Liderazgo y Gestión en Ambientes Inclusivos, las estudiantes a partir de su proceso de contextualización recogen los intereses de niños y niñas generando a través de la implementación del método de proyecto una estrategia que permite a todas y todos participar y generar sus propias formas de apropiarse de su aprendizaje desde su singularidad potenciando de esta forma un ambiente de bienestar que propicia el aprendizaje. El proyecto se llevó a cabo en el nivel de transición heterogéneo en el Colegio Nazca Belen su temática central elegida por los niños y niñas fueron el aprender sobre las plantas.

Los niños y niñas en primera instancia se encuentran con las experiencias de indagación, convirtiéndose así en investigadores a través de libros, videos y recursos naturales, en segunda instancia se encuentra la etapa de creación donde niños y niñas podrán crear material que luego utilizarán para plantar y cuidar las plantas siendo un proceso que considera la creación



de macetas y regaderas, seguido del proceso de plantar (sembrar), de igual manera se trabajara con la familia en la recolección de material y videos de experiencias en casa con los párvulos. En tercer lugar, se da por finalizado el proyecto, por lo tanto se abren espacios de diálogo para generar invitaciones (Familias, Niveles de la institución, Equipos pedagógicos) finalizando con una exposición.

https://www.canva.com/design/DA-FmO6gEMN4/ZGtrThiv8FtMwkwk-D8gKoA/watch?utm_content=DAF-mO6gEMN4&utm_campaign=share_your_design&utm_medium=link&utm_source=shareyourdesignpanel



Magdalena Pincetic y Sara Riquelme

La experiencia innovadora que presentaremos a continuación tiene el foco en los lenguajes artísticos, destacando en estas propuestas las artes visuales. En nuestra propuesta la creación de ambientes relacionados con las temáticas abordadas se presentó como uno de los elementos característicos de nuestra implementación, creando espacios que invitan a imaginar y realizar preguntas por parte de los niños. A continuación, describiremos dos de las seis experiencias implementadas:

Experiencia 1

Nombre de la experiencia: Soy un Artista

Antes de iniciar la presentación del artista Yayoi Kusama, decoramos nuestra sala, con algunos elementos que llamarán su atención, ambientando con el tema que trabajaremos.

A través de la observación de la sala iniciamos una conversación acerca de las formas, colores y su opinión de cómo se ve la sala para ellos.

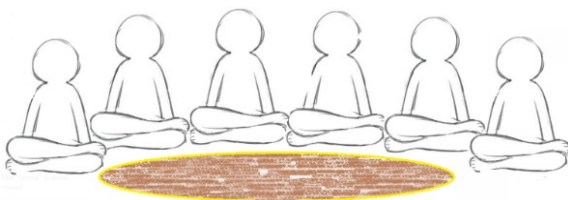

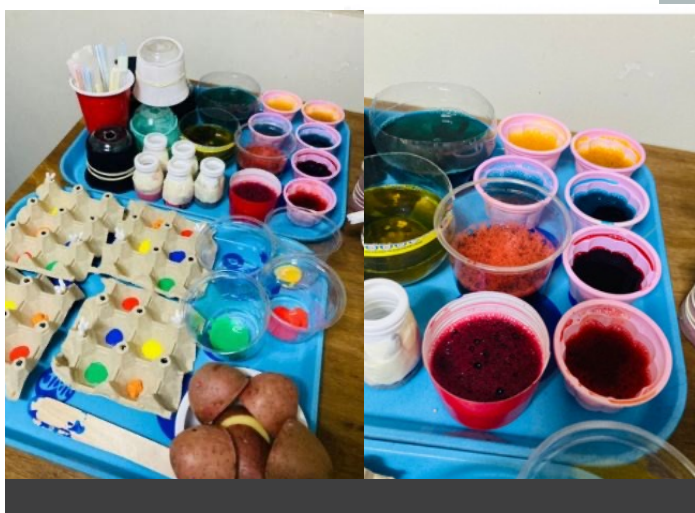

Luego invitamos a conocer al artista, introduciendo a los párvulos en sus obras mediante fotos de sus obras, abriendo espacio a la conversación libre, desde preguntas como: ¿qué vemos aquí?, ¿Qué figuras vemos?, ¿Qué colores hay?, ¿Te gustó la habitación?

Continuamos con la invitación a crear obras inspiradas en las formas que el artista utilizaba. Presentando diversos materiales que permiten la creación de figuras similares a las usadas por el autor, solicitándoles primero observar cómo se deben utilizar cada uno de ellos y a describir las formas que estos producen.

El paso siguiente fue formar grupos y disponer el material de manera libre, para que experimenten y puedan crear sus propias obras artísticas, expresando sus ideas de manera creativa.

Al iniciar el trabajo de los niños integramos música tranquila como un componente que contribuye a la creación de un buen ambiente para el aprendizaje.



El resultado fue experimentar, descubrir, crear formas, utilizar colores, imaginar y plasmar sus ideas de manera creativa, en un ambiente libre e inspirador.

Experiencia 2
Nombre de la experiencia: Amigos de los pájaros

Luego de observar y conversar acerca de los pájaros, los invitamos a decorar nuestro espacio de aprendizaje.



En un segundo momento:



Utilizamos el teatro de títeres como herramienta para invitar a conocer las características de los pájaros a través de un personaje llamado Alexia.

Continuando, los niños decoran comederos o casas de pájaros a través de diversos materiales, expresando sus ideas



Al finalizar los comederos se cuelgan en diversos lugares del jardín y los niños con ayuda de los adultos dejan comida para los pájaros.



Natalia Carreño y Romina Saavedra

Brillando en el mundo mágico. Práctica progresiva Liderazgo y ambientes inclusivos. Nivel medio Mayor Jardín infantil Aprendemos Jugando Fundación Integra Quinta Región

Nivel Medio Mayor I – Jardín Infantil
Aprendemos Jugando
Lunes 05 de junio – 9 párvulos durante la experiencia.



Las luces se apagaron y, lentamente, los niños y niñas ingresaron con cautela. En el suelo y colgando del techo, encontraron una variedad de elementos fluorescentes: tubos de cartón pintados, cintas, pinturas para el rostro y pulseras luminosas, entre otros.

Sin poder contener la emoción y el asombro, los infantes empezaron a explorar libremente. Algunos bailaban, moviéndose entre los objetos brillantes. Otros lanzaban y atrapaban las cintas y los tubos, disfrutando de cómo se iluminaban en la oscuridad. También había quienes simplemente se sentaban y observaban, asombrados por el resplandor mágico a su alrededor.

Con la experiencia educativa de explorar el mundo fluorescente, los párvulos descubrieron nuevas formas de expresión artística. Combinando lenguajes artísticos, lograron transmitir sus emociones a través de colores vibrantes y movimientos corporales. Además, al experimentar con su cuerpo en esta situación de juego, ampliaron su vocabulario y desarrollaron una mayor conciencia de sí mismos y de su entorno creativo.



**Vamos ,
vamos a
ponernos
fuera de lugar**

respirar
un rato
para
seguir
haciendo
rizoma



**Universidad
Andrés Bello®**
Conectar • Innovar • Liderar